



Historisch Voorburg

Jaargang 20

2014

Nummer 1



Voorburgse verscheidenheden

Voorburgse verscheidenheden



Inhoud

Van de redactie	3
Tsaar Peter de Grote op bezoek in Voorburg	4
Oer-Voorburgers	17
Piet Evenblij, een Voorburgse held	26
Juffrouw Woelderink	31
Leo Heijnen, buurtwinkelier	34
Colofon	45

Deze uitgave is mede mogelijk gemaakt dankzij de financiële steun van:





Van de redactie

Illegale kristalontvangers, het vaandel van de Voorburgse JongelingsVereeniging op Geref. Grondslag 'Prediker XXIII:23 a', de tsaar aller Russen in een tuin aan de Vliet, een blik in het poesiealbum van de juf en een dagje uit in de glanzende zwarte bolide van Garage Bouland aan de Loolaan. Zomaar een greep uit het vele dat dit inhoudelijk aangenaam-diverse openingsnummer van de twintigste jaargang van Historisch Voorburg biedt. De redactie is blij met het aanbod aan nieuwe bijdragen,

dat bovendien opgeluisterd wordt met heel wat nog onbekende of minder bekende illustraties. Ze hoopt dat ook andere leden van de HVV er een aansporing in willen zien bij zichzelf te rade te gaan of ook zij niet eens iets over eigen ervaringen of over eigen bijzondere kennis kunnen bijdragen aan zo'n bonte verzameling allerlei over Voorburg. De redactie houdt zich aanbevolen en ze beveelt nu van harte deze collectie 'Voorburgse verscheidenheden' aan!

Schoolfoto genomen ter gelegenheid van het vijftigjarig bestaan van de Christelijk-Nationale school aan de Rozenboomlaan (1930).

Collectie Arjen van Aalst

Omslag:

Tsaar Peter de Grote omstreeks 1712. Schilderij naar Jean-Marc Nattler (detail).

Particuliere collectie



Tsaar Peter de Grote op bezoek in Voorburg

Kees van der Leer

*Tsaar Peter de Grote
omstreeks 1712. Schilderij
naar Jean-Marc Nattler.
Particuliere collectie*

Met het oog op de eeuwenlange betrekkingen tussen Nederland en Rusland werd 2013 uitgeroepen tot het Nederland-Ruslandjaar. De bezoeken die tsaar Peter de Grote in 1697 en 1717 aan Holland bracht, speelden daarbij uiteraard een mooie rol en kregen hernieuwde aandacht.

De grote belangstelling van deze reislustige en leergierige tsaar voor scheepsbouw en technische ontwikkelingen zijn in diverse publicaties uitgebreid besproken. Vrijwel iedereen kent het verhaal over deze tsaar die in Holland een timmermansleerling werd en zich in Zaandam en Amsterdam eigenhandig bekwaamde in het bouwen van een schip. Het Zaanse huisje waar hij enige tijd heeft gewoond bestaat nog steeds en is tegenwoordig een belangrijke toeristische trekpleister. De schoolplaat waarop tsaar Peter tijdens zijn tweede reis de buitenplaats Petersburg aan de Vecht met een bezoek vereert, heeft menig kinderoog geboeid. Veel minder bekend is dat deze tsaar, tijdens dit tweede bezoek aan Holland, op vrijdag 19 maart 1717 ook een Voorburgse buitenplaats heeft bezocht, omdat hier een technische noviteit stond opgesteld, die de tsaar graag wilde bezichtigen. Deze buitenplaats wordt in het ene bericht Watervliet genoemd en in enkele andere Wintervliet. Met het oog op genoemd Nederland-Ruslandjaar bereidde professor Waegemans van de Katholieke Universiteit Leuven een publicatie voor over de tweede reis van tsaar Peter aan Holland. Daarbij kwam hij uiteraard ook deze berichten over een bezoek aan Voorburg tegen. Omdat in de gebruikelijke literatuur niets te vinden was over genoemde buitenplaats vroeg hij in augustus 2012 de Historische Vereniging Voorburg of deze informatie had over Watervliet, alias Wintervliet. Nu wilde het toeval dat deze onbekende buitenplaats een belangrijke rol speelde in het verhaal dat ik eerder had geschreven voor een boek over de Hofwijckstraat, dat in 2004 in de reeks Historisch Voorburg werd gepubliceerd.¹ Dat tot dan toe de naam Wintervliet vrijwel onbekend was in de Voorburgse geschiedenis komt omdat deze ietwat kille benaming maar kort werd gebruikt en al snel werd vervangen door een veel zonniger naam, waaronder deze buitenplaats wel enige bekendheid verwierf. Onder verwijzing naar mijn publicatie kon de gevraagde informatie dus vrijwel per omgaande worden doorgegeven, zodat diverse gegevens hieruit op de valreep door professor Waegemans konden worden verwerkt in zijn publicatie die begin 2013 werd gepresenteerd.² Maar uiteraard had mijn informatie-uitwisseling met genoemde professor mijn nieuwsgierigheid gewekt. Ik kon nu wel aangeven waar de buitenplaats Wintervliet had gelegen, maar onbe-

kend was nog wel, wat voor machine op Wintervliet had gestaan, een apparaat zo curieus dat de tsaar er speciaal naar kwam kijken. Dit leidde tot een verdere speurtocht in oude archieven met een bijzondere ontdekking en het volgende korte verhaal als resultaat.

Een leergierige tsaar in Holland

De eerste reis

Het eerste bezoek dat de toen 25-jarige tsaar van 1697 tot 1698 aan de Republiek der Nederlanden bracht, was het meest spraakmakende en is dus uitvoerig beschreven. Een tsaar die zoveel mogelijk incognito op Nederlandse scheepswerven als timmermansleerling te midden van 'gewone' scheepsarbeiders wilde leren hoe je een schip bouwt, spreekt sterk tot de verbeelding. Dat wij hierover goed zijn geïnformeerd, komt mede doordat een ooggetuigenverslag bewaard is gebleven. Jan Cornelis Nomen, lakenkoopman en burgemeester te Zaandam, noteerde uitvoerig wat de tsaar tijdens zijn eerste reis in Zaandam maar ook elders deed.³ Het zou echter nog tot 1814 duren voordat een gedrukte publicatie over de reis van de tsaar in Nederland verscheen. Uit dat jaar dateert het boek getiteld: *Peter de Grootte, keizer van*

Het tsaar Peter huisje in Zaandam. Gravure J.E. Marcus, in: Scheltema, 'Peter de Grootte, keizer van Rusland, in Holland en te Zaandam, in 1697 en 1717'.

Collectie auteur



Rusland, in Holland en te Zaandam, in 1697 en 1717. Dit boek, bestaande uit twee delen, was geschreven door Mr. Jacobus Scheltema, die dankbaar gebruik maakte van de notities van Nomen, maar die ook uit andere bronnen putte.⁴ Een van de doelstellingen van de eerste tsarenreis was bondgenoten te zoeken in de Russische strijd tegen de Turken. Dit lukte niet, maar het tweede doel realiseerde de tsaar des te meer. Hij wilde Rusland moderniseren en hiertoe vergaarde hij zoveel mogelijk kennis over scheepsbouw en andere technische vaardigheden en uitvindingen die in de Republiek voorhan-

den waren. Ook architectuur, schilderkunst en andere kunstuitingen hadden zijn belangstelling. Scheltema beschrijft hoe de tsaar voor zijn reis naar Holland een groot 'Gezantschap' van 270 personen samenstelde, waarin hijzelf, liefst zo veel mogelijk incognito, mee-reisde. Via de Rijn, Utrecht en Amsterdam arriveerde de tsaar op 18 augustus 1697 in Zaandam waar hij enige tijd verbleef in het huisje van Gerrit Kist, een Zaandammer die in Rusland als smid had gewerkt. Op de Zaanse sloopstimmerwerf van Lynst Rogge mengde de tsaar zich onder het werkvolk om zich als timmerknecht te bekwamen. Hij wilde het liefst aangesproken worden met 'Pieterbaas'. Omdat al snel het gerucht ging dat 'de Keizer van Rusland als timmerman werkzaam was op een Zaanse sloopswerf' vervolgde hij later als 'Pieter Timmerman' zijn opleiding op de Amsterdamse werf van de Oost-Indische Compagnie. Ondertussen sprak de tsaar met diverse wetenschappers en anderen onder wie



Tsaar Peter als timmermansleerling op de werf van de VOC te Amsterdam. Gravure J.E. Marcus, in: Scheltema, 'Peter de Grootte, keizer van Rusland, in Holland en te Zaandam, in 1697 en 1717'. Collectie auteur

Tsaar Peter als Pieterbaas. Gravure J.E. Marcus, in: Scheltema, 'Peter de Grootte, keizer van Rusland, in Holland en te Zaandam, in 1697 en 1717'. Collectie auteur



de Amsterdamse burgemeester, verzamelaar, cartograaf en scheepsbouwkenner Nicolaes Witsen, de natuur- en sterrenkundige Christiaan Hartzoeker, de ontleedkundige en verzamelaar van menselijke preparaten Frederik Ruysch, de werktuigkundigen vader en zoon Van der Heyden, de architect en verzamelaar Simon Schynvoet en vermoedelijk eveneens de vestingbouwkundige Menno van Coehoorn.⁵ Ook kunstenaars mochten zich in de belangstelling verheugen van de tsaar onder wie Johanna Koerten Blok, befaamd om haar knipkunst. 'Zij vervaardigde een afbeelding van zijn gelaat met de schaar, welke de aandacht en verwondering van een ieder wekte', aldus Scheltema.⁶

Overnachting in Voorburg

Tijdens de eerste reis poogde het Russische gezantschap de steun te verwerven van de Staten-Generaal in de Russische strijd tegen Turkije. Voorafgaand aan deze gesprekken hielden de ambassadeurs met hun gevolg op 27 september 1697 een 'intocht' in Den Haag. De gezanten lieten zich vanuit Amsterdam per boot naar Voorburg brengen. In het logement De Zwaan werd overnacht en werd de maaltijd genuttigd. De aanwezigheid van de Russen baarde veel opzien. Hendrik Doedijns noteerde in zijn *Haegse Mercurius* van 28 september 1697: 'De 26ste zijn de Russen te Voorburg aangekomen en hebben veel onrust hier gecauseerd [veroorzaakt], want jong en oud is op de been om deze vreemdelingen te zien. [...] 't Was of de mensen geen ogen genoeg hadden om deze vreemde tronies te zien.' Vier dagen later voegde hij er nog aan toe: 'Verder schijnen zij [de Russen] geen vijanden van de liefelijke akkerbouw', want eergisteren waren er 'al enige Voorburgse boerinnetjes met Moscovisch zaad op de markt alhier geweest. 't Zal goede vruchten voort brengen.'⁷ Bij De Zwaan werd ook de stoet geformeerd die volgens Scheltema 'door pracht en lengte' meer opzien baarde dan tijdens hun eerdere intocht in Amsterdam. In de stoet, met voornamelijk deftige karossen, elk bespannen met zes, vier of twee paarden, liepen 40 Tartaren en Kozakken mee, gewapend met pijl en boog of lansen, alsmede 32 Heidukken, ofwel Hongaarse krijgslieden van buitengewone grootte. Vanaf De Zwaan begaf de stoet zich eerst naar de Hoornbrug, waar het gezantschap namens de 'Hoog Mogende



Heren' werd begroet door een kleine delegatie. Vervolgens werden de gezanten naar Den Haag geleid, alwaar acht leden van de Staten-Generaal hen welkom heetten. De plechtige audiëntie werd vastgesteld op 5 september daarop volgend in de Trêveszaal van het Binnenhof. Tsaar Peter, die deze audiëntie nadrukkelijk incognito wilde bijwonen, vertrok op 4 september vanuit Haarlem naar Den Haag, waar hij vanuit een klein vertrek naast de Trêveszaal de ontvangst kon gadeslaan. Kort daarna begonnen de besprekingen, waarbij de Russische gezanten de Staten verzochten de tsaar te steunen in de strijd tegen de Turken onder andere door wapens te leveren voor de Russische oorlogsschepen. De Staten, die de lucratieve Hollandse handelsbetrekkingen met Turkije niet in gevaar wilden brengen, voelden hier niets voor en gaven beleefd te kennen dat zij tot hun spijt dit verzoek niet konden honoreren, 'omdat hun staatskas leeg was door de langdurige oorlog tegen Frankrijk'. Ondertussen maakte tsaar Peter mooie uitstapjes in de omgeving. Bij Delft sprak hij aan boord van zijn jacht met Antonie van Leeuwenhoek over microscopen.

*Herberg De Zwaan met
gereedstaande koets in de
Herenstraat te Voorburg.
Litho C.W. Mieling, 1863.
Collectie Gerard Duijvestein*

In Leiden bezocht hij Boerhaave en liet zich rondleiden door de kruidentuin, waarna hij de befaamde ‘snijkamer’ ofwel het ‘theatrum anatomicum’ bezichtigde.⁸ Op 6 juni 1797 verliet de tsaar en zijn gezelschap de Republiek en keerde huiswaarts, beladen met de alhier verworven vaardigheden, technische kennis, modellen van molens, weefgetouwen en fabrieken alsmede diverse werken van Hollandse schilders en andere kunstenaars. Zo’n 640 vakbekwame, in Nederland geronselde werklieden volgden naar Rusland.⁹ Bij het bouwen van zijn nieuwe hoofdstad Petersburg vanaf 1703, maakte Peter de Grote dankbaar gebruik van deze in Nederland vergaarde kennis en de vele uit Holland meegebrachte vaklieden en kunstenaars.

De tweede reis

In 1717 reisde de tsaar wederom naar Nederland, waar hij op 11 december arriveerde.¹⁰ De maanden er aan voorafgaand had hij vertoefd in Denemarken, dat hij tevergeefs probeerde over te halen samen met de Russische troepen Zweden binnen te vallen, teneinde de

langlopende oorlog met Zweden in zijn voordeel te beëindigen. Via Holland wilde hij nu naar Parijs reizen voor een strikt geheim overleg, onder andere om Frankrijk te overreden de steun aan Zweden te beëindigen en te bemiddelen in vredesonderhandelingen. Maar uiteraard benutte de tsaar weer alle kansen om in Holland en in Frankrijk de nieuwste technische snuffjes te bekijken, er opnieuw vakbekwame en kunstzinnige lieden te werven en om er kunst en rariteitenverzamelingen te kopen. Ditmaal kwam hij niet als een timmermansleerling, maar als een befaamd veldheer, die in eigen land een nieuwe hoofdstad had gebouwd, hervormingen had doorgevoerd en een machtige oorlogsvloot had opgebouwd. Geen wonder dat de Nederlandse Staten-Generaal deze keer enigszins argwanend stonden tegenover de interesse van de tsaar in hun scheepsbouw en in technische uitvindingen en vakbekwaamheid. Zij zagen zijn belangstelling steeds meer als ‘spionage’ en zij vreesden de toenemende handelsinvloed en oorlogskracht van Rusland, dat onder andere door de omvangrijke bouw van schepen een geduchte wereldmacht werd. Werd de eerste reis spraakmakend, deze tweede reis kreeg in de geschiedschrijving veel minder aandacht. Toch zijn diverse gegevens bewaard gebleven, onder andere in de reisnotities van de secretaris van de tsaar, in diverse krantenberichten uit deze periode en in het eerdergenoemde boek van Scheltema uit 1814.¹¹ Tijdens zijn tweede reis bezocht de tsaar diverse oude vrienden en bekenden, onder wie de eerder genoemde Nicolaes Witsen en Frederik Ruysch. Voor een groot bedrag lukte het de tsaar de befaamde verzameling naturalia van Ruysch te kopen om deze ‘spelingen der natuur’ in Rusland ten toon te stellen, teneinde bijgeloof en angst voor duivelse werken bij de Russische bevolking tegen te gaan. Voor zijn kunstaankopen liet de tsaar zich ditmaal adviseren door de Leidse koopman Pieter de la Court van der Voort, zelf een gerenommeerd verzamelaar. Tsaar Peter bezocht ook enkele van zijn vrienden op hun buitenplaatsen aan de Vecht. Befaamd zijn de bezoeken van de tsaar aan het buiten Petersburg van Peters goede vriend Christoffel Brants. Brants was een vooraanstaand koopman in Rusland, met een groot huis in de Vreemdelingenwijk van Moskou, waar de tsaar regelmatig feesten kwam bijwonen. Met de illegale levering van

Tsaar Peter bezoekt een buitenplaats aan de Vecht in 1717. Schoolplaat N. Van der Waay, ongedateerd. Particuliere collectie.



wapens aan Rusland was hij schatrijk geworden, en had hij tevens de vriendschap van de tsaar verworven. In 1704 was Brants teruggekeerd naar Nederland om zich vervolgens in Amsterdam vestigen. Een jaar later kocht hij het 'Huis te Ham' aan de Vecht, dat hij liet verbouwen door architect Simon Schynvoet, die tevens een nieuwe tuin ontwierp voor deze buitenplaats. Als eerbetoon aan zijn vriend, de Russische tsaar, gaf Brants zijn buiten een nieuwe naam: 'Petersburg'.¹² Na drie maanden in Amsterdam, Zaandam en omgeving te hebben vertoefd, vertrok Peter de Grote naar Den Haag, voor een bezoek aan de Staten-Generaal. Daarbij deed hij ook Voorburg aan, om daar iets opzienbarends te gaan bekijken.

Tsaar Peter de Grote in Voorburg

Op 18 maart 1717 vertrokken de tsaar en de tsarina met hun gevolg uit Haarlem, op de jachten die de Staten van Holland hadden gestuurd om het gezelschap naar Den Haag te brengen. De tsaar en zijn gemalin overnachtten tussen Leiden en de Leidschendam aan boord van het schip. De volgende dag voeren de schepen verder, langs Voorburg, waarbij het gezelschap aan het einde van de middag uitstapte bij de naast Hofwijck gelegen buitenplaats Wintervliet van de heer Johan Anselmus Thiele. Hier verbleven de tsaar en de tsarina ongeveer een uur om met grote belangstelling een bijzonder waterwerk te bezichtigen, waarna zij doorvoeren naar Den Haag, alwaar zij omstreeks acht uur 's avonds arriveerden bij hun logeeraadres, het huis van de Russische ambassadeur Kurakin aan het Lange Voorhout. Diverse kranten maakten melding van dit opzienbarende bezoek aan de Voorburgse buitenplaats.¹³ Hier allereerst een kort overzicht, waarbij de berichten voor de leesbaarheid enigszins zijn hertaald in huidige Nederlands:

* De *Oprechte Haerlemse Courant* meldde op 21 maart 1717:

's Gravenhage, 21 maart. Nadat hunne tsaarse majesteiten van Groot-Rusland afgelopen vrijdag op de woning Wintervliet bij het dorp Voorburg de vermaarde watermachine en verder merkwaardigs gezien hadden, zijn zij deze avond omtrent half 8 met binnen-jachten hier aangekomen en hebben hun residentie genomen in het huis van hun ambassadeur,



N E D E R L A N D E N.
 's Gravenhage den 21 Maert. Na dat haer Czaarse Majesteyten van Groot Rusland voorlede Vrydag op de woning Wintervliet by den Dorpe Voorburg de vermaerde Water-Machine en verder 't merckwaerdigste gesien hadden, zijn sy dien avont omtrent half 8 uren met Binnen Jachten hier aengekomen, en hebben haer residentie genomen in 't Huys van haer Ambassadeur Prins Kurakin, 't geen met een Wacht van Soldaten voorsien is. Gisteren morgen gaf gemelte Prins Kurakin kennis van de komste van sijn Czaarse Majesteyt aen den Baron van Welderen, President van haer Hoog Mog. Vergadering. Dien morgen had de Heer Rooseboom, Agent van desen Staet, Audientie by sijn Czaarse Majesteyt. 's Middags omtrent 1 uur wiert hooggedachte sijn Majesteyt door een solemneele Deputatie wyt het midden van haer Hoog Mog. Vergadering verwelkomt; zijnde bekleet door de Heer Baron van

prins Kurakin, 't welk met een soldatenwacht werd voorzien. Gistermorgen gaf genoemde prins Kurakin kennis van de komst van zijne tsaarse majesteit aan baron van Welderen, president van de Hoog Mogende Vergadering.

* De *Amsterdamse Courant* plaatste het volgende bericht:

De 21ste maart [1717]. Eergisteravond om vijf uur kwam de tsaar van Groot Rusland, met zijn gemalin en gevolg op de plaats van de heer Joan Anselm Thielen bij Voorburg, en Zijne Majesteit heeft aldaar met grote opmerkzaamheid en genoeg gezien en onderzocht een waterwerk, waarmee een grote hoeveelheid water, door middel van een weinig vuur in de hoogte gebracht en afgevoerd kan worden.

* De *Europische Mercurius* gaf het volgende verslag in maart 1717:

De 18de van deze maand reisde de tsaar en de tsarina

De Oprechte Haerlemse Courant van 23 maart 1717 met het bericht van het bezoek van de tsaar aan Wintervliet en zijn aankomst in Den Haag. Collectie Koninklijke Bibliotheek, Den Haag

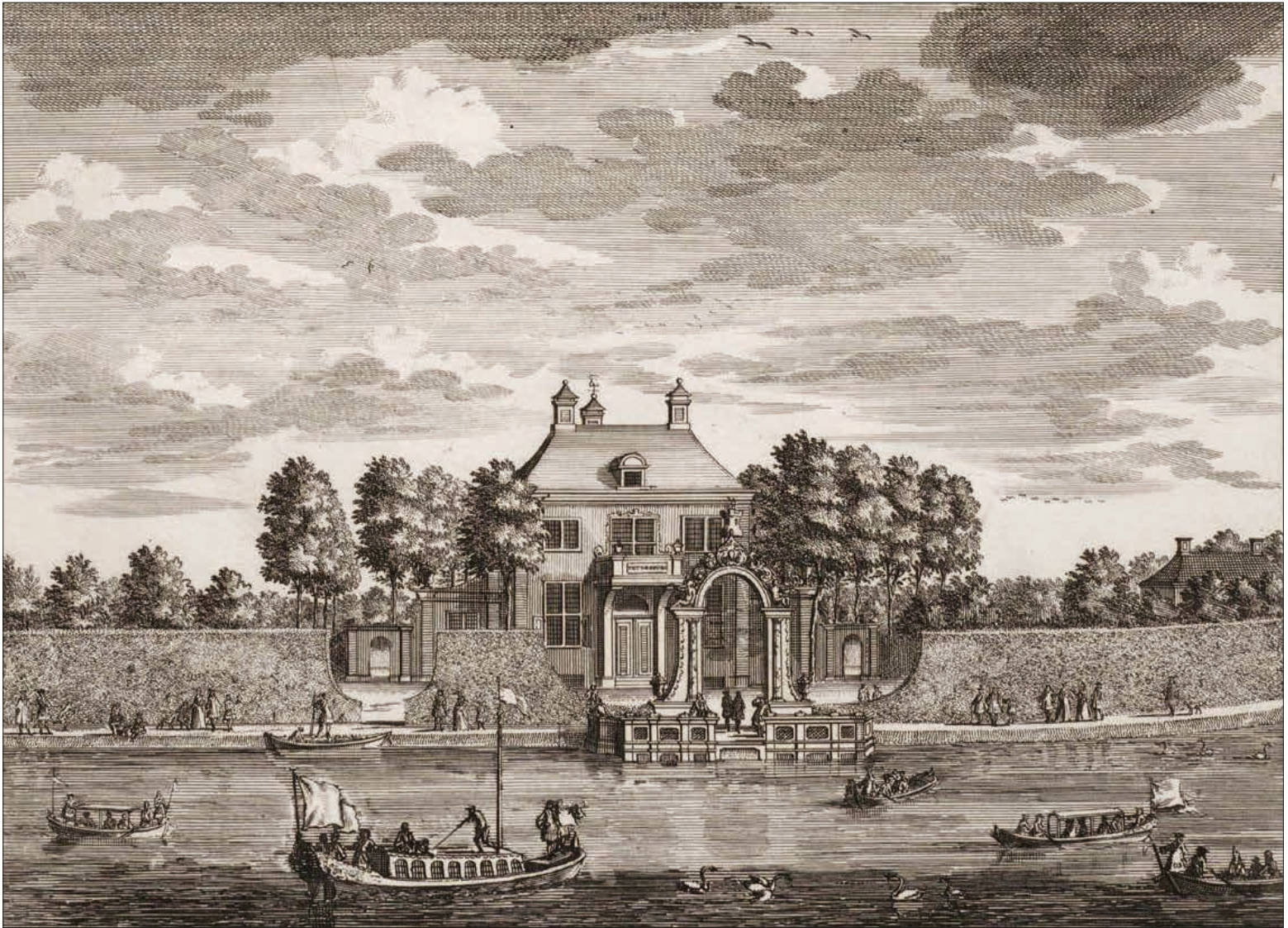

De buitenplaats Petersburg aan de Vecht kort na het bezoek van de tsaar.

*Gravure in: Daniel Stoopen-
daal, 'De zegepraalende Vecht'
(Amsterdam, 1719)*

vanuit Amsterdam naar 's Gravenhage. Zij overnachten op haar jachten tussen Leiden en de Leidsedam en kwamen de volgende avond om acht uur in [...] de [...] Nederlandse Hofplaats, verblijf nemend in het huis van hun minister, prins Kurakin,¹⁴ waar direct een wachthuis werd neergezet waarin de nodige soldaten ter bewaking werden geposteerd. [...] 's Avonds om zes uur verschenen de majesteiten op Wintervliet, gelegen bij het dorp Voorburg, waar zij de watermachine aan het werk zagen, uitgevonden en gemaakt door ene Mr. Jacob van Briemen. Na deze ruim een uur bezichtigd, onderzocht en nauwkeurig gelet te hebben op de bijzonderheden, bereikten de tsaarse majesteiten eerder genoemd logement in Den Haag.

- * Ook Scheltema maakt, onder verwijzing naar het hiervoor geciteerde bericht in de *Europische Mercurius*, melding van het bezoek van de tsaar aan Wintervliet, waarbij hij abusievelijk de naam van de buitenplaats schrijft als Watervliet. Aldus noteerde hij in deel II van zijn boek over de tsaar:

De tsaar had ook met gelijke aandacht zeker waterwerktuig, door Jacob van Briemen uitgevonden en vervaardigd, op de hofstede Watervliet bij Voorburg bezichtigd.¹⁵

Na de deputaties van diverse provincies ontvangen te hebben in de residentie van de Russische ambassadeur aan het Lange Voorhout bezocht de tsaar de dagen erna onder andere Sorghvliet, het Huis ten Bosch, het Huis Honselaarsdijk en maakte uitstapjes naar Leiden, Rotterdam en Zeeland. Op 10 april vertrok hij vanuit Middelburg naar Frankrijk. Op 27 juli kwam hij via Aken in Maastricht aan, in augustus bezocht hij Hoorn en Texel en diverse andere plaatsen. Eind augustus bood Christoffel Brants de tsaar een grandioos afscheidsfeest aan op zijn buitenplaats Petersburg. Dat de tuin van het buiten door het uitbundige feest nogal wat schade opliep, kon de vreugde over de vriendschap niet temperen. Op 17 augustus daaraan voorafgaand had de tsaar zijn goede vriend Brants in de Russische adelstand verheven. Op 30 augustus 1717, de voorlaatste dag van zijn verblijf in Nederland, nam tsaar Peter afscheid van zijn vrienden en bekende plekjes in Zaandam. Het geplande

vertrek op 1 september moest wegens een hevige storm worden uitgesteld. Maar de volgende dag vertrok het reisgezelschap vanuit Amsterdam via Haarlem naar Dordrecht, waar de tsaar het Muntgebouw bezichtigde. Op 10 september kwam hij aan in Nijmegen om een dag later van hieruit Nederland te verlaten. Voorgoed, want hij zou er nooit meer terugkeren.

De buitenplaats Wintervliet in Voorburg

Wat is er zoals bekend over Wintervliet, de buitenplaats die op 19 maart 1717 even in de belangstelling stond vanwege het bezoek van de tsaar? Als de puzzelstukjes van de schaarse archiefgegevens bij elkaar worden gelegd dan wordt duidelijk dat Wintervliet heeft gelegen aan de Vliet bij Voorburg, tussen de buitenplaatsen Hofwijck en Middenburg, op de grond waar nu (sinds 1904) de huizen van de Hofwijckstraat staan. De ietwat langgerekte buitenplaats had een bescheiden omvang van 300 roeden ofwel een halve morgen, omgerekend 0,4258 hectare. Als een smalle strook strekte het zich uit van de Vliet tot aan het huidige Westeinde, toen veelal Heerweg of Voorweg genoemd. Het buitenhuis zelf stond tegen deze Heerweg aan, met een koepel aan de Vliet en daar tussen in lag een smalle boomgaard. Later werd er nog een koetshuis en een stalling bijgebouwd. Vier jaar voordat de tsaar Wintervliet met een bezoek vereerde, had Kruikius zijn kaart van Delfland het licht doen zien. Hierop is ook, op de eerder aangegeven plek, Wintervliet getekend, weliswaar naamloos, maar toch met enkele aardige details, waaronder het huis, de koepel en de boomgaard. Waar de buitenplaats uit bestond en wie de opeenvolgende eigenaren waren, is terug te vinden in de Voorburgse archieven, die het volgende vertellen:¹⁶

Op 27 december 1679 koopt Johannis Winterkamp in Voorburg op de hiervoor genoemde plek tussen de Vliet en de Heerweg van de erfgenamen van Adriaen Jansz van der Marck een halve morgen teelland ofwel warmoesland met huis, erf en beplanting.¹⁷ Op deze grond laat hij bij het huis een boomgaard en een speelhuis, ofwel koepel aanleggen. Kortom, hij maakt van zijn nieuwe aanwinst een buitenplaats aan de Vliet. Het buiten noemt hij vervolgens Wintervliet, een soort

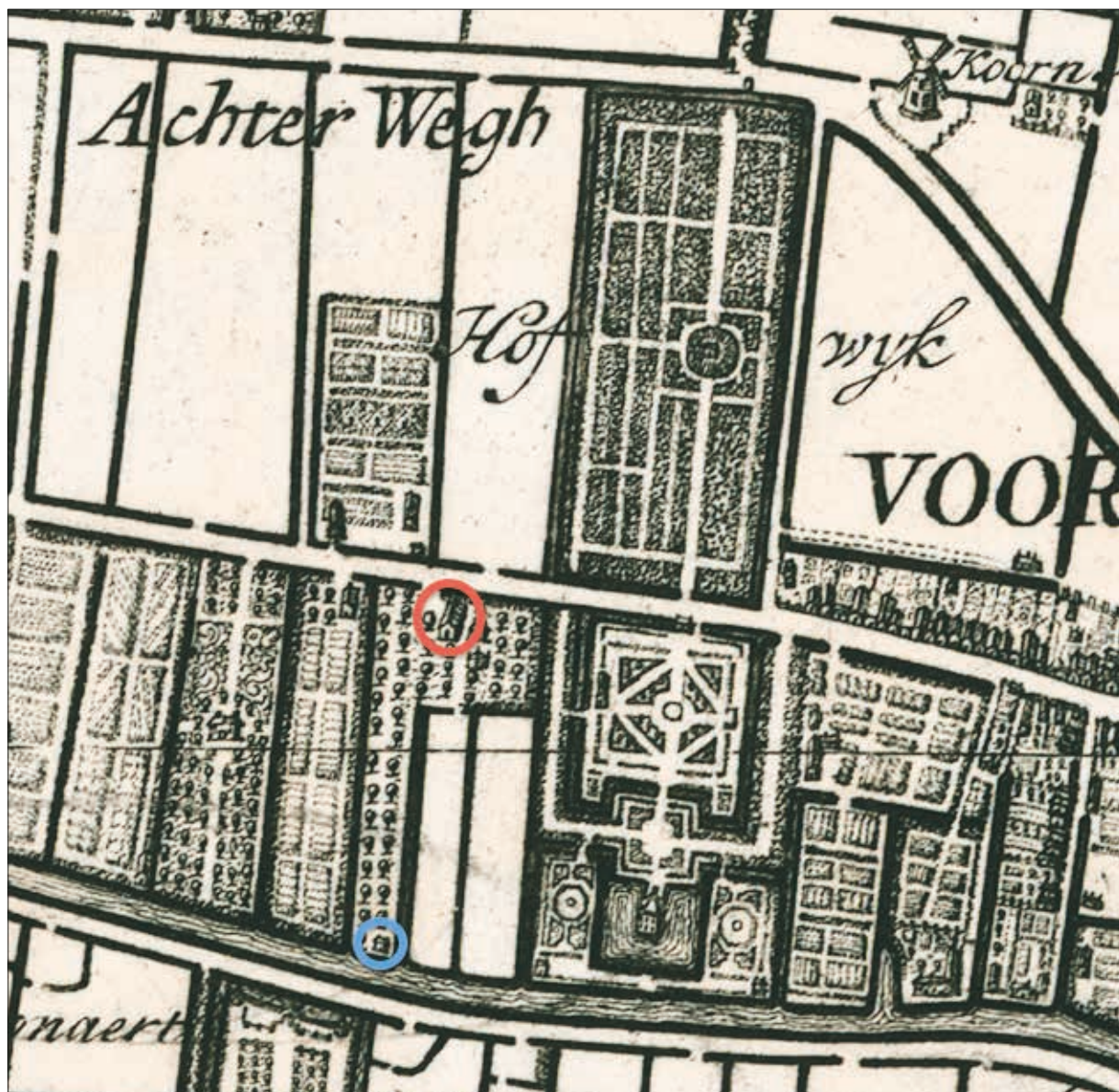

Deel van de kaart van Kruikius uit 1712 met door de auteur toegevoegde cirkels. In de rode cirkel staat het buitenhuis Wintervliet en in de blauwe het 'speelhuis' van deze buitenplaats. De smalle strook van dit buiten was vooral beplant met fruitbomen.

Collectie Gerard Duijvestein

samenvoeging van zijn eigen naam en de Vliet, waaraan de buitenplaats is gelegen. Ondertussen verandert Winterkamp ook iets aan zijn naam: hij laat de p weg en gaat zich Winterkam noemen. Waarschijnlijk vond hij dit deftiger klinken. In februari 1710 verkoopt Johannes Winterkam zijn Wintervliet met de halve morgen grond, boomgaard, beplantingen, huis, erf en speelhuis aan Adam Hendrik Senff.¹⁸ De betaling bestaat uit 500 gulden contant en een hypotheek van 3.400 gulden, verstrekt door Winterkam. Blijkbaar levert die hypotheek problemen op, want reeds een half jaar later, op 3 september 1710, verkoopt Senff Wintervliet weer door en wel aan juffrouw Heijndriëtta de la Costa, die daarbij ook volledig de hypotheecaire schulden overneemt.¹⁹ Als belendende eigenaren worden genoemd, aan de westkant de Voorburgse secretaris Jacob van Leeuwen en aan de oostkant Cornelis Arijensz van Leeuwen. De transportakte vermeldt uitvoerig dat juffrouw De la Costa de huisvrouw is van Jean Anselm Thiele, maar dat het echtpaar op huwelijkse voorwaarden is getrouwd en dat Heijndriëtta's goederen, dus ook deze laatste aankoop, op haar eigen naam zullen staan. Openhartig vermeldt de akte verder dat echtgenoot Thiele voor alle zekerheid toch maar was meegekomen om waar nodig zijn huisvrouw voor deze overdracht 'te autoriseren en te kwalificeren'. Dat ook in sociaal opzicht in die tijd de gehuwde vrouw ondergeschikt was aan haar echtgenoot bleek ook uit het hiervoor weergegeven bericht in de *Amsterdamse Courant* van 21 maart 1717, dat sprak over de buitenplaats van 'de heer Joan Anselm Thielen' en niet van de buitenplaats van juffrouw De la Costa. Iets dergelijks gebeurde ook omstreeks 1734 bij de landelijke hertaxatie van alle onroerende goederen waarbij Wintervliet het nummer 216 kreeg toebedeeld. Als eigenaar wordt genoteerd: 'Johan Anselmus Thiele, uit naam van zijn echtgenote'. Dat die echtgenote Heijndriëtta de la Costa heet, blijft als blijkbaar onbelangrijk onvermeld. Dat sowieso met namen ietwat slordig wordt omgesprongen blijkt ook wel uit de verschillende manieren waarop de voornamen en de achternaam van Thiele worden weergegeven. Overigens blijkt uit de bijbehorende beschrijving van 1734 dat de buitenplaats inmiddels is uitgebreid met een koetshuis en stalling. En zo krijgt 'Joan Anselm Thielen' in 1717 de eer in de

krant genoemd te worden als eigenaar van Wintervliet, tijdens het bezoek van de tsaar aan de buitenplaats. Of het echtpaar zelf de tsaar heeft ontvangen op hun buiten, vermeldt de krant niet, maar waarschijnlijk is het wel. Het lijkt er namelijk sterk op dat het een gepland bezoek was. Er zijn overigens diverse voorbeelden bekend hoe tijdens een tochtje een molen of een ander apparaat de aandacht van de impulsieve tsaar trok en hij die dan ook meteen van dichtbij wilde zien, waarbij dan ijlings de eigenaar moest worden opgetrommeld of de tsaar simpelweg, ook zonder eigenaar, het werktuig ging bekijken.

Hoe het Wintervliet van Thiele er tijdens dit hoge bezoek in grote lijnen uitzag, is te zien op de eerdergenoemde kaart van Kruikius uit 1712. Wintervliet staat ingetekend als een perceel dat smal begint aan de Vlietzijde en aan de straatkant, het huidige Westeinde, een verbreding heeft in oostelijke richting. In dit bredere gedeelte aan de straatzijde ligt het langwerpige huis van Wintervliet. Verder is te zien dat de boomgaard loopt tot aan de Vliet, alwaar ook de koepel van dit buiten, met enige moeite, is te ontwaren. Aan de westzijde van Wintervliet liggen de drie lange percelen van het niet met name genoemde Middenburg, waarbij op het eerste stuk aan de straatkant het koetshuis van deze buitenplaats is te zien. Eigenaar van Middenburg in 1712 is de dorpssecretaris Jacob van Leeuwen, die in de akte van september 1710 als belendend eigenaar aan de westkant van Wintervliet wordt genoemd. Vermoedelijk zijn de twee percelen aan de zuidoostkant van Wintervliet, op de kaart als twee witte vlekken weergegeven, het eigendom van Cornelis Arijensz van Leeuwen, die in de akte als oostelijke buurman staat vermeld.²⁰ Verder is aan de oostkant met naam en toenaam Hofwijck aangegeven, dat zich vanaf de Vliet uitstrekt noordwaarts met de overtuin tot aan de Achterweg, de huidige Prinses Mariannelaan. Het bijzondere 'werktuig' dat volgens de berichten in 1717 op Wintervliet stond opgesteld is op de kaart van Kruikius niet te zien. Aan het eind van dit verhaal daarover iets meer. Eerst in het kort hoe het Wintervliet verging na het bezoek van tsaar Peter de Grote. Als eigenaren na Thiele noemen de archieven: Mr. Pieter Jan Geselle, Jean Gasper de Bart (aankoop maart 1749) en zijn echtgenote Maria Jeanne Emilie Juppijn, Renetta

Clara Thierry, douairière Carpenter de Westerbeek (aankoop april 1750) en Dr. Willem den Appel (aankoop mei 1774). Ondertussen wordt de naam Wintervliet vervangen door Zomerlust, een veel zonniger naam die onder andere in 1799 voorkomt in de taxatie van de nagelaten bezittingen van Willem den Appel met als omschrijving: 'De buitenplaats genaamd Zomerlust met zijn huis, stal en koetshuis, moestuin, boomgaard en verdere plantage mitsgaders speelhuis op de Vliet uitkomende, verongeld [aangeslagen] voor 300 roeden, gelegen in het Westeinde van het ambacht Voorburg'.²¹ In de negentiende eeuw wordt de naam Zomerlust vervangen door Bijdorp. Het huis en bijbehorende gebouwen worden eind negentiende eeuw afgebroken. Op de grond van Wintervliet alias Zomerlust wordt omstreeks 1904 de Hofwijckstraat aangelegd en worden de voetstappen die de Russische tsaar en tsarina hier ooit achterlieten, voorgoed uitgewist.

Een watermachine op Wintervliet

Het werktuig op Wintervliet, dat de aandacht van de tsaar had getrokken, werd door de *Amsterdamse Courant* omschreven als 'een waterwerk, waarmee een grote hoeveelheid water, door middel van een weinig vuur in de hoogte gebracht en afgevoerd kan worden'. De *Europische Mercurius* voegde er nog aan toe dat dit een watermachine was 'uitgevonden en gemaakt door ene Mr. Jacob van Briemen'. Deze beschrijvingen maken duidelijk dat het hier om een stoommachine ging die water kon verplaatsen, bijvoorbeeld voor de afvoer van overtollig water, maar die ook kon worden gebruikt om een fontein te laten spuiten. Eigenaren van buitenplaatsen deden hun best om hun buiten op te sieren met opmerkelijke zaken als bijzondere bloemen, planten en vruchten, maar ook met folly's, curieuze bouwwerken als Turkse tenten, grotten en kluzenaarshutten. Ook de aanwezigheid van een fontein verhoogde het plezier en de status van een buiten. Nu was dit laatste in het vlakke Holland wel een probleem, want in tegenstelling tot het buitenland met bergachtige gebieden, ontbrak hier een natuurlijk hoogteverschil die een fontein 'met natuurkracht' kon laten spuiten. Nu hadden vindingrijke Hollanders daar wel iets aardigs op bedacht. Met behulp van een rosmolen werd water naar een hoger



gelegen reservoir gebracht. Door een kraan te openen kon vervolgens deze watervoorraad worden gebruikt om gedurende enige tijd een fontein te laten spuiten. Zo'n fontein, die in feite dus 'op paardenkracht' werkte, was onder andere te vinden op de buitenplaats Santvliet te Lisse. Op deze buitenplaats werd regelmatig water uit de nabijgelegen 'Zandsloot' in een hooggelegen waterbak gebracht, via een met struiken aan het oog onttrokken roswatermolen, waarin een geblinddoekt paard voortdurend rondliep. En zo kon Jacob Adriaan baron Du Tour, een achttiende-eeuwse eigenaar van Santvliet, op zomerse dagen zijn gasten imponeren met water dat vaak in kunstige stralen opschoot in zijn 'hoog springende fonteinen'.²² Maar ook dichterbij huis waren dergelijke constructies te vinden, onder andere op de Voorburgse buitenplaats Damzicht. Op 14 november 1682 verkochten Jan Cornelis van Haestrecht en de erfgenamen van zijn zuster Annitge Cornelis dit bezit in het Oosteinde van Voorburg aan Gualterus Donck. Het verkochte werd daarbij omschreven als een woning met een schuur, hooibergen, zes morgen wei- en teelland en een paardenwatermolen. De akte vermeldt niet waarvoor de familie Van Haestrecht deze rosmolen heeft gebruikt.

*Een paardenwatermolen
waarmee water wordt
verplaatst.*

*Gravure in: A. Freitag,
'Architectura militaris'
(Leiden, 1642)*

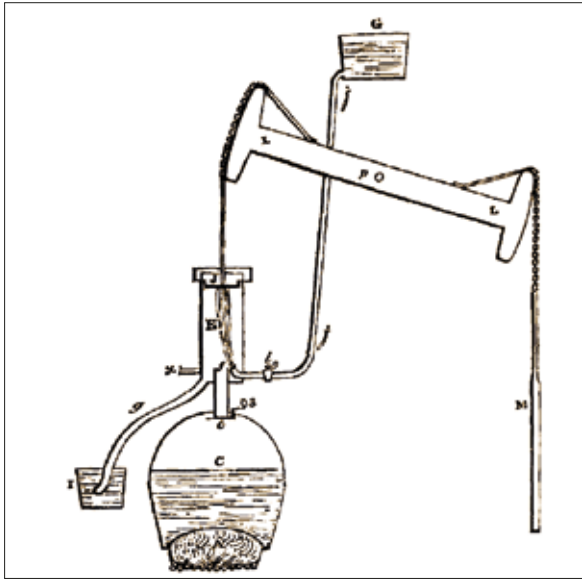

Wellicht werd deze rosmolen ingezet om de grond droog te malen, of juist om de gewassen bij droogte van water te voorzien.²³ Koper Donck maakte van het gekochte aan de Vliet een mooie buitenplaats met fraaie tuinen en een koepel. Ongetwijfeld heeft hij de aanwezige paardenwatermolen gebruikt om er een of meerdere fonteinën mee te laten spuiten. Toch kleefden er nogal wat praktische bezwaren aan het gebruik van zo'n roswatermolen. Het apparaat waarin het paard rondliep nam veel ruimte in beslag en werd voor een buitenplaats als een ontsierend en lawaaiërig object ervaren. Begin achttiende eeuw ging ene Jacob van Briemen dan ook op zoek naar andere mogelijkheden, waarbij hij gebruik maakte van stoomkracht. Onduidelijk is in hoeverre hij was geïnspireerd door Thomas Newcomen en John Cally, die in 1705 de stoommachine hadden uitgevonden.²⁴ In september 1716 verkreeg Van Briemen patent van de Staten van Holland voor een 'machine tot het opvoeren van water door vuur, dienstig voor fonteinën, cascades etc.'²⁵ Van Briemen beweerde dat hij reeds vanaf 1699 had gewerkt aan deze machine, die naar hij mededeelde met behulp van vuur [oftewel stoom] het water wel zo'n 60 voet [= zo'n 18,8 meter] omhoog kon brengen, dus geschikt voor fonteinën, watervallen en andere sierwaterwerken. De machine had als voordeel dat deze

met zijn omvang van vier tot zes vierkante voet [= circa 1,25 tot 1,88 vierkante meter] minder plek innam en dus overal neergezet kon worden om water te halen uit bronnen, sloten en rivieren, regenvangers enzovoorts. Kortom, deze machine, waarvoor zojuist patent was verkregen, was uitermate geschikt om omstreeks 1717 op het kleine en smalle Wintervliet geplaatst te worden. Voor een paardenwatermolen was hier ongetwijfeld geen plek, maar met behulp van de uitvinding van Van Briemen kon de trotse eigenaar Thiele zichzelf en zijn gasten verrassen met een mooie fontein op zijn bescheiden buitenplaats. Waarschijnlijk is het bij deze ene plek gebleven, althans Wintervliet is de enige plaats waarvan bekend is dat er zo'n stoommachine heeft gestaan. Dat op Wintervliet een stoommachine werd gebruikt om een fontein te laten spuiten moet voor die tijd sowieso behoorlijk revolutionair geweest zijn en in ieder geval voldoende spraakmakend om de tsaar te bewegen hiervoor op Wintervliet een kijkje te komen nemen.

Noten

- 1 Kees van der Leer, 'Huizen tussen Hofwijck en Middenburg', in: *Hofwijckstraat. Verleden en heden van een straat apart* (Voorburg, HV, jrg. 10, nr. 2, 2004), p. 4-29.
- 2 Emmanuel Waegemans, *De tsaar van Groot Rusland in de Republiek. De tweede reis van Peter de Grote naar Nederland (1716-1717)* (Groningen/Antwerpen, 2013).
- 3 Dit manuscript van Nomen bevindt zich in de collectie van de Universiteitsbibliotheek van Utrecht.
- 4 Mr. Jacobus Scheltema, *Peter de Groote, keizer van Rusland, in Holland en te Zaandam, in 1697 en 1717* (Amsterdam, 1814).
- 5 Scheltema (1814), deel I, p. 143-148, 160-163, 182-183, 185.
- 6 Scheltema (1814), deel I, p. 162-163.
- 7 Zie over de *Haegse Mercurius*, de gelijknamige editie van Rietje van Vliet (Stichting Rijswijkse Historische Projecten, 2013).
- 8 Scheltema (1814), deel I, p. 165-194.
- 9 Scheltema (1814), deel I, p. 221-224.
- 10 Scheltema (1814), deel II, p. 8.
- 11 Zie voor diverse gegevens over deze tweede reis eveneens: Waegemans (2013).
- 12 Zie over Brants en andere bekenden van de tsaar: Waegemans (2013), p. 33-86.
- 13 Zie over de reis van de tsaar naar Den Haag in maart 1717 eveneens: Waegemans (2013), p. 110-117.
- 14 De residentie van ambassadeur Kurakin bevond zich aan het Lange Voorhout te Den Haag.
- 15 Scheltema (1814), deel II, p. 29.
- 16 Voor een volledig overzicht van Wintervliet en omgeving, zie: Van der Leer (2004).
- 17 Gemeentearchief Leidschendam-Voorburg, Oud-Rechterlijk Archief Voorburg (GALV, ORAVb), inv. 10, folio 229-229verso, 27 dec 1679.
- 18 GALV, ORAVb, inv. 12, fol. 133verso-134verso, 24 febr 1710.

De stoommachine van Jacob van Briemen. Het water wordt vanuit de plek aangeduid met I via de stoommachine opgestuwd naar het hooggelegen reservoir G.
Tekening in J. Farey, 'A Treatise on the Steam Engine, dl. I' (Londen, 1827)

- 19 GALV, ORAVb, inv. 12, fol. 145verso-146, 3 sept 1710.
- 20 Nader onderzoek zal moeten uitwijzen of het aan de oostkant uitstekende gedeelte van Wintervliet wellicht oorspronkelijk deel heeft uitgemaakt van de zuidoostelijke percelen, die op de kaart van Kruikius als witte vlakken zijn ingetekend. Dit vermoeden wordt versterkt door de jaarlijkse erfpacht van 18 stuivers die volgens diverse akten de eigenaar van Wintervliet diende te betalen aan de eigenaar van deze percelen aan de (zuid)oostkant. Overigens is ook op negentiende-eeuwse kadastrale kaarten deze verbreding in dit perceel, toen Zomerlust genaamd, nog goed te zien. Ook toen stond in deze verbreding een gebouw, dat door een lange 'gang' was gescheiden van de gebouwen van het zogenaamde Welgelegen, aan de oostkant.
- 21 GALV, ORAVb, inv. 20, fol. 28verso, 12 juni 1799.
- 22 Zie over Santvliet: Kees van der Leer, 'Van Santvliet te Lisse naar Zandvliet in Den Haag', in: *Jaarboek Kasteel Keukenhof III* (Lisse, 2009).
- 23 Zie voor paardenwatermolens onder andere: A. Bicker Caarten, *Middeleeuwse watermolens in Hollands polderland* (Wormerveer, 1990).
- 24 Eerst vanaf 1764 kon de stoommachine op grote schaal worden toegepast, dankzij de verbeteringen door James Watt (1736-1819).
- 25 Nationaal Archief, Den Haag, Archief Staten van Holland, Patenten, nr. 3515. Zie over Van Briemen: Jan Adrianus Verbruggen, *The correspondence of Jan Daniël Huichelbos van Liender with James Watt* (proefschrift Universiteit Twente, 2005).



Oer-Voorburgers

Arjen van Aalst

Het is goed vertoeven in Voorburg-West, daar waar ik geboren ben. In de charmante wijk was in de beginjaren '70 nog veel middenstand te vinden. Bij de Vivo-supermarkt op de hoek Laan van Middenburg-Willemstraat kreeg je als kind altijd plaatjes mee om te sparen. Bij Elck wat Wils op de Laan van Middenburg kon je Matchbox-autootjes kopen.

*Voorburg-West zoals
nog onlangs.
Foto Matthias van Aalst*

In de Willemstraat had je de winkel van Van Dop¹ en de melkwinkel Streng. Op de hoek van de Heeswijkstraat was de winkel van Van Lier. Veel huizen waren gebouwd voor ambtenaren, maar ook een filmregisseur kwam je weleens tegen in de Koninginnelaan. De opa's en oma's van mijn beide families woonden in de buurt. Opa en oma De Wit woonden bij ons op de eerste etage. Na schooltijd was het daar altijd gezellig met broer en zus theedrinken. In de zomervakantie was er voor de jeugd de Speel-in. Dat waren leuke activiteiten die georganiseerd werden in het sportcomplex De Vliegermolen. Daar werden in die tijd ook regelmatig muziekconcerten gegeven door wereldberoemde bands. Bij ons in de buurt zag je ook weleens Rick van der Linden van de rockband Ekseption langslopen en Hans Vermeulen maakte furore. Met tramlijn 10 ging ik regelmatig met mijn moeder naar Den Haag. Voorburg-West was net zoiets als het Statenkwartier in Den Haag. De typische gele PCC-car tram werd ook wel 'kanarie' genoemd.

Het was een periode van veel spelen op straat, vooral straatvoetbal, samen met mijn broer. Met Oud en Nieuw was er altijd veel 'vuur' te zien op de hoek Heeswijkstraat-Willemstraat. Zondags gingen we naar de Fonteinkerk. Daar kwam je de kinderen tegen met wie je ook speelde op het schoolplein van de Groen van Prinstererschool. Iedere week moest je een psalmversje leren. In de zesde klas speelde de hoofdonderwijzer J.G. Verrij met genoegen op zijn harmonium. Later werd hij opgevolgd door de heer P. Bostelaar. Sinterklaas werd op school uitbundig gevierd en de eerbiedwaardige goedheiligman mocht dan op een speciale stoel van het hoofd der school zitten. Over die stoel later meer.

In 1976 gingen we met de school naar de Groen van Prinsterertentoonstelling die gehouden werd in museum Swaensteyn. Guillaume Groen van Prinsterer was geboren in 1801 in Huize Vreugd en Rust en werd gedoopt in de Franse kerk. Hij was een christelijk staatsman, historicus en anti-revolutionair, maar ook voorvechter en oprichter van de Vereniging voor Christelijk-Nationale Scholen in Nederland. Zijn inspiratie haalde hij uit het Reveil, dit was een internationale opleving gericht op geloven met gevoel en maatschappelijke bewogenheid.



Familie De Wit

Mijn opa De Wit was in de negentig en had altijd verhalen over vroeger. Als ik vertelde over mijn belevenissen, zoals een tochtje met mijn broer in een rubberbootje op de Broeksloot, begon hij te glunderen en sprak vol trots over zijn boerderij Essesteijn² en het eeuwenoude jaagpad langs de Broeksloot³. Daar liep hij vaak met zijn broers en zussen te wandelen, alles ging toen te voet. Hij had de Opgangkerk in de Laan van Oostenburg zien bouwen en kwam regelmatig in de Laan van Heldenburg.⁴ Ook zijn zuster Pietje woonde daar als negentiger nog bij haar dochter in huis. Uit zijn hoofd kon hij nog een mooi bijbels lofdicht van 'De oude visser' opzeggen. Dit had hij vroeger geleerd bij de Jongelingsvereniging, waarvan hij later secretaris was geweest. Gezamenlijk met zijn ooms en neven en nichten werkten ze toentertijd aan de opbouw van de gereformeerde kerk in Voorburg.

Tijdens de verjaardagen van mijn opa en oma kwam altijd een grote boerenfamilie op bezoek. Er stonden bakjes met sigaren op tafels en er werden allerlei verhalen verteld. Ze hadden het dan over 'ome Knelis uit Hasersouw'. Maar met veel trots en duidelijke stem kon Cornelis vertellen dat hij op boerderij Essesteijn geboren was en op een degelijke school had gezeten in Voorburg. Het boerenland van zijn jeugd liep door tot aan Mariahoeve. Het was hard werken geweest, maar toch merkte je veel dankbaarheid voor alles wat hem was gegeven. In de winter ging hij weleens schaatsen op de bosvijver van het Haagse bos. Vanaf Essesteijn kon je de bomen in de verte zien.

*De familie De Wit, jaren dertig. Van links naar rechts: Jo de Wit, Cornelis de Wit, Jan de Wit, Gerrit de Wit, Aletta de Wit-van Dorp en Aartje de Wit-van Dorp.
Collectie auteur*



Op zo'n verjaardag kwam ook tante Let op visite, de tante van mijn moeder. Het kwam voor, dat ze een grote limousine-taxi bestelde en met veel allure voor de deur uitstapte. Ze was een kranige vrouw met principes en ze was erg trots op haar kleinkinderen. Ze had een knipperend oog. Jarenlang had zij na het overlijden van haar man Gerrit, samen met baasknecht Jaap van den Akker de boerderij gerund. Ze was de zus van mijn oma en haar man de broer van mijn opa, dus ze vormden een echte dubbele boerenfamilie. Vaak gebeurde het, dat op bruiloften weer andere relaties ontstonden. De Van Dorpen kwamen van Hazerswoude, het Rietveld. Dat was een prachtig veengebied met veel water en de boerderij was

alleen per boot bereikbaar. Haar hele leven heeft ze aan het water gewoond en ze hield ook van schaatsen, vooral van het zwieren.

Tante Let vroeg mijn broer en mij weleens om bij haar in de tuin aan de Groen van Prinstererlaan te komen helpen, een beetje onkruid wieden en bladeren opruimen. De achtertuin grensde aan een mooie vijver, die je niet aan de voorkant kon zien. We kregen na onze arbeid druivensap uit flessen, die ze in de kelder bewaarde en speciaal bestelde ergens in de Herenstraat. Ik zat op zo'n brede, stevige, met donkerrode pluchestof beklede stoel en keek om mij heen. Op een kastje stond een opgezette

Het tienjarig jubileum van de JongelingsVereeniging op Geref. Grondslag 'Spreuken XXIII:23a', in 1902 gevierd in het Voorburgse Stationskoffie-huis. Vlak voor de afbraak van de Opgangkerk (1986) is het bewaard gebleven vaandel in bruikleen afgestaan aan museum Het Catharijneconvent in Utrecht. Het bestuur zittend van links naar rechts: J. Verdouw, Cornelis de Wit (secretaris), in het midden de onderwijzer L. van Mechelen (voorzitter), A. Boon en de heer Slingeland. Staand: Jutland, Van Mourik, Brauckman, J. Ligthelm, Noort en onbekenden. Collectie auteur

uil. Nieuwsgierig vroeg ik waar die vandaan kwam. 'Dat is een kerkuil,' vertelde ze, die had ze eigenhandig gevangen op de zolder van de boerderij en hardhandig de nek omgedraaid. Daar was ze zo trots op geweest, dat ze de vogel had laten opzetten. Ik vond het maar zielig.

Belangrijke Verkoop
te VOORBURG.

G. D. DU RIEU, Notaris te VOORBURG, zal bij Opbod en Afslag op Woensdagen 2 en 16 Mei a. s., telkens des middags te 12 ure, te Voorburg in het Hôtel „DE ZWAAN”, in het openbaar VERKOOPEN:

De kapitale uitstekend onderhouden
BOUWMANSWONING,
genaamd „ESSESTEIN”,

bewoond door den Heer J. DE WIT, met STALLINGEN voor ongeveer 70 stuks vee en verschillende perceelen uitmuntend WEI- en HOOLAND, te zamen 38 H.A. 19 A. 74 c.A., bij uitstek gunstig aan elkander gelegen te VOORBURG, onmiddellijk grenzende aan de gemeente 's Gravenhage, vlak tegenover de aan het Bezuidenhout gelegen woning „Mantahoeve”, beginnende aan de Schienkwatering met een viaduct onder de H. J. S. en uitkomende aan den Leidschen Straatweg, in de onmiddellijke nabijheid der a. s. halte van de in aanleg zijnde Electricische Spoorwegbaan Rotterdam—'s Gravenhage—Scheveningen.

Te veilen in 10 Perceelen, waarvan 2, nabij gemelde halte, uitstekend geschikt voor Bouwterrein. (4493)

Notitiën en Kaarten te bekomen ten Kantore van voornoemden Notaris.

Essesteijn

Haar man Gerrit de Wit was van 1871 en groeide op in het boerendorp Voorburg. De oprijlaan bestond uit een slingerend pad met prachtige beuken en even voor de grote moestuin was het essenbosje. De naam Essesteijn heeft dus te maken met de vele essenbomen die aan de waterkant groeiden. Dat was in de negentiende eeuw kostbaar hakhout. Van de lange stelen werden stokken voor afrastering en gereedschappen gemaakt, zoals de steel van een schep. Het land naast de prachtige oprijlaan heette 'de krog'. Gerrit had met zijn broers de kastanjabomen geplant aan de zijkant van de boerderij. In de eeuwenoude lindebomen aan de zuidkant sneden ze in de bast hun initialen.

In totaal werden er tien kinderen geboren. Maar in de negentiende eeuw was er veel kindersterfte en er waren ziektes zoals tbc. Vier kinderen werden niet ouder dan één jaar.⁵

Corpulente Gerrit was de oudste en had de varkensstal achter het zomerhuis gebouwd. In de aanbouw van 1920, aan de kopse kant, woonde het oude stel Jan de Wit en

*Advertentie uit De Tijd, Gods-
dienstig-Staatkundig Dagblad
(28 april 1906).*

*Boerderij Essesteijn uit zuid-
westelijke richting (2013).*

Foto auteur



Pieterella Lammens. De meid Kaatje en knecht Maus (Maurits van der Kraan) sliepen op zolder. Dikwijls kwam 's winters de sneeuw tussen de dakpannen door. Het was er guur en koud.

Pieterella was een doortastende banketbakkersdochter, met veel verstand van zaken. Het essenbosje zorgde voor de takken die de takkenoven in gingen. Ze kon goed verschillende soorten saucijzenbroodjes bakken. Ze was geboren in Katwijk aan den Rijn, maar haar voorouders van moederskant woonden al vanaf begin achttiende eeuw in Voorburg. Haar opa was molenaar van korenmolens De Oranjeboom te Voorschoten.

In 1925 werd ze ziek en lag Pieterella ijlend in de bedstede van de opkamer. Er bestond nog geen penicilline. Zij overleed waarschijnlijk aan de gevolgen van een zware longontsteking.

De koelbak in de deel van de hoeve was altijd witgekalkt. Daar stonden de melkbussen in. De kelder onder de opkamer was perfect; het was er niet vochtig omdat deze op het zand lag. Rondom het erf liepen overal kippen en stonden overal hokken. Je zag veel mussen, spreeuwen en bijzondere weidevogels. Er waren veel bessenstruiken geplant, aan de waterkant groeiden zegge, waterzuring en ratelaar. Die vooroorlogse tijd was een moeilijke tijd, want men was niet verzekerd. Het ging weleens mis. Dan vond je een dode koe in het weiland. Er werden veel groentes uit de moestuin ingemaakt in grote weckflessen. Het fruit werd bewaard op zolder.

Gerrit⁶ ging vaak met de tilbury samen met zijn vader en de driejarige kleine Jan, die dan in het midden op de stoof zat, naar de veemarkt in Leiden. De oude statenbijbel ging dan ook mee. Zijn opa las voor uit de bijbel en leerde hem lezen door hem de grote beginletters van ieder hoofdstuk te laten herkennen. Vooral de letter G vond Jantje erg mooi en hij had het allemaal al snel door. Alles wat hij onderweg bij iedere bocht op een bordje zag staan kon hij onthouden en hardop uitspreken. Kaatje de meid had zelf geen kinderen en was dol op Jan. 'Hij was een kind van de ouderdom en gedoopt in het aanbod van Gods genade.' Nieuwsgierig in alles ontdekte hij, door goed te kijken, dat koeien verschillend gedrag ver-



toonden. Later leerde hij op school echt lezen, maar ging al snel in discussie, indien een woord anders gespeld moest worden. Hij zei dan: 'Zoals het woord in de bijbel staat, dat is waar.'

In die tijd kwamen neefjes en nichten logeren, ook vanuit Hazerswoude. Het helpen op de boerderij was uitermate attractief. Vanwege de dubbele familie kwamen mijn moeder en haar zus Pietje vaak op visite. Het was altijd heerlijk om daar te zijn en er werd vaak hardop gezongen tijdens het werken in de moestuin of bij het bessenplukken.

Gerrit de Wit was een grote boer en zat in het bestuur van de Coöperatie 'Nooit Gedacht'. Deze coöperatie had een veevoederfabriek/kantoor aan het Molenpad. Samen, onder anderen met leeftijdsgenoot en vriend Adrianus (Janus) Koot van boerderij Oost-Duivesteijn begrepen ze dat je in de crisistijd vooral samen moest werken. Bij de eerste steenlegging werden hun namen in de steen gegraveerd.

Foto gemaakt in mei 1915 ter gelegenheid van het vijfenveertig jarig huwelijksfeest van (zittend) Jan de Wit en Pieterella Lammens. Staand links Cornelis de Wit en rechts Gerrit de Wit. Pieterella draagt een hul (muts) in typische Zuid-Hollandse streekdracht. Collectie auteur

De boerenfamilie De Wit was zich bewust van de AR-politiek en het gereformeerde geloof werd pragmatisch beleefd met een gevoelscomponent, van mens tot mens.

In de oorlog waren Duitsers van de Wehrmacht ingekwartierd op Essesteijn. In de meidagen van 1942 werd er veel land gevorderd, omdat er bunkers gebouwd werden. Hierdoor was er niet genoeg hooi voor de koeien. Heel veel koeien moesten in een paar weken tijd verkocht worden. Er werd ook een tankgracht gebouwd van wel tien meter diep. 's Nachts kregen de Duitsers weleens luidruchtig bezoek in de hooiberg. Boer Gerrit zat met z'n handen in het haar, zijn gezondheid takelde snel af en hij lag de laatste twee jaren van z'n leven vaak in bed.

Jan ging naar het 's Gravenhaags Christelijk Gymnasium en werd later kinderpsycholoog in Amsterdam. Hij trouwde met de Voorburgse gereformeerde predikantsdochter Heiltje de Vries. Later werd hij benoemd tot directeur van het Paedologisch Instituut van de Vrije Universiteit.

Zijn oud-ooms waren altijd zeer actief binnen bestuurlijke functies en waren zich bewust van hun maatschappelijke verantwoordelijkheid aan het einde van de negentiende eeuw.

*Advertentie uit De Standaard
(10 februari 1880).*

**Aan de op te richten School voor C.
N. O. te Voorburg wordt tegen 1 Mei a.s.
gevraagd een**
HOOFDONDERWIJZER
**van positief Chr. beginselen. Salaris f 900
en vrije woning. Acte voor het Fransch
zal tot aanbeveling strekken.**
**Hierop reflecteerende gelieve men franco
brieven in te zenden vóór 20 Febr. bij
den Heer W. VAN DEN BERG. (883)**

Denijs, Pieter en Cornelis de Wit

De nieuwe Lager Onderwijswet van 1878 zorgde voor roerige tijden. Er werd een Volkspetitionnement gehouden en aan koning Willem III een smeekschrift aangeboden. Als reactie op die wet werd er in 1879 in Utrecht de Unie 'Een school met den Bijbel' gesticht.

Door het hele land werden scholen opgericht waarin Gods woord het richtsnoer voor het onderwijs zou zijn. In 1879 kwamen vier mannen bij elkaar te weten: Willem van den Berg, Nicolaas van Drooge, Dirk Jacobus van der Lee (later grondlegger van de gereformeerde kerk) en Deonysius (ome Nijs) de Wit van boerderij Bethlehem⁷ aan de Broeksloot.

Denijs was de eerste van de familie De Wit die in 1870 een boerderij langs de Broeksloot pachtte. De gebroeders kwamen van Valkenburg (ZH). Het Rijnlandse dorp en omgeving was een vruchtbare streek. De streng christelijk opgevoede baron Otto van Wassenaer van Catwijck was heer van de beide Katwijken en 't Zand, dat gaf vertrouwen. Er was een goede waterverbinding met de trekschuit naar Koudekerk, Hazerswoude en Voorburg. Denijs was getrouwd met Clasina van Dijk. Zij kregen acht kinderen; velen stierven jong.

Willem van den Berg (1835-1921) was bouwman op boerderij Rusthof.⁸ Hij was ouderling in de kerk en werd secretaris-penningmeester van de nieuwe school. Zijn broer Simon had oorspronkelijk in 1856 de boerderij gepacht van Prinses Marianne van Oranje Nassau, maar stierf plotseling op 33-jarige leeftijd. Willem was de buurman van Pieter de Wit⁹ van boerderij Vreugd en Rust.¹⁰

Zij maakten plannen om hier in Voorburg een christelijke school te stichten. Er werd gezocht naar contribuanten; 40 personen hadden een jaarlijkse contributie toegezegd, maar dit leverde niet genoeg op. Voorburg telde in die tijd 2.772 inwoners. De familie De Wit had contact met de weduwe van Groen van Prinsterer en de Reveilkring en zij steunde het plan met een gift van 1.000 gulden. Zo werden ook baron van Wassenaer van Catwijck en barones Jacqueline van Wassenaer Hoffman, eigenaars van vele boerderijen, verblijd met een bezoek van de vier heren en ook zij deden een financiële toezegging.

De baron was eigenaar van Vreugd en Rust en stond het terrein aan de Rozenboomlaan in vrij gebruik af. De gebouwen die er stonden en die toen dienden voor timmermanswoning en werkplaats mochten als school en onderwijzerswoning worden ingericht. Barones Jacqueline van Wassenaer Hoffman had een goed contact met haar oom Guillaume Groen van Prinsterer. Zij hadden allebei zelf geen kinderen. Het aristocratische paar richtte in 1854 de eerste kleuterschool van Nederland op, de Sophiakleuterschool.¹¹ Zij was directrice van de school en er werden vaak Reveilbijeenkomsten in het gebouw georganiseerd. De Koninklijke goedkeuring werd spoedig verkregen en zo kwam tot stand 'De Vereeniging voor Christelijk-Nationaal Schoolonderwijs'¹² te Voorburg', gegrond op Jezus Christus alleen. Het een en ander werd verbouwd door de aannemers B. Klumper en C. Theil. De schoolbanken, borden en inboedel werden gemaakt door aannemer B.F. van der Heyden.

Als eerste hoofdonderwijzer werd op 1 juni 1880 benoemd H. Milo, eerder hoofdonderwijzer in Broek op Langedijk. De 'School met den Bijbel' werd bezocht door 50 leerlingen. Al spoedig kwamen er ook leerlingen uit Rijswijk en Veur en klom het aantal tot 100. De onderwijzers waren: A. Schmal, C.H. Steenwinkel en J. Pelsler. In 1883 werd ook ds. G.J. van Lindonk bestuurslid. Op voorstel van de baron werd er in 1884 een 'Stuiversvereniging' opgericht. Dit was een manier om geld in te zamelen voor de school.

Op 1 september 1884 werd de heer Th.A. van der Wart hoofdonderwijzer. Hij was in het bezit van de akte Frans en had veel muziekkennis. Hij werd plechtig geïnstalleerd door de baron die erevoorzitter was geworden van het bestuur. Vele mensen waren hierbij aanwezig, onder wie de burgemeester. Jacqueline van Wassenaer had een lekkere traktatie bereid voor de kinderen.

De heer Van der Wart bracht het onderwijs direct op een hoog peil. De heer W. Dijkshoorn werd benoemd tot onderwijzer en kwekeling Steenwinkel behaalde in 1885 zijn hulpakten en werd ook benoemd. Zo werd tevens besloten het onderwijs in nuttige handwerken ter hand te nemen en werd mejuffrouw Wielinga uit Sneek benoemd. Rond 1887 waren er 135 leerlingen, onder wie ook mijn opa Cornelis de Wit. Hij was altijd lovend over meester

Van der Wart. Men leerde op school goed zingen en met duidelijke stem voordrachten houden. Vaak was het 's winters koud op school, men had alleen potkachels. Naast de school was een grote sloot; als er ijs in lag gaf dat veel speelpret. Hij was dus gedoopt in de Oude Kerk en werd door de doleantie ineens gereformeerd. In 1889 ging men naar het nieuwe kerkje in de Voorhofstraat (nu Huygensstraat). De aannemer W.F. Schmal had dit gebouw met 145 zitplaatsen ingericht. In 1892 zou de Jongelingsvereniging op Gereformeerde Grondslag worden opgericht en hun vaandel zou later komen te hangen in de Opgangkerk.

De doleantie in Voorburg zorgde dus ook voor een scheuring in de school. De hervormde ds. Van Lindonk trad uit het bestuur, er brak een moeilijke tijd aan. Rond 1890 nam het aantal leerlingen af. Er ontstond een geldtekort. Verschillende leden van de Vereeniging boden zich aan om speciale 'schoolschappen' gratis te weiden en de winst in de schoolkas te storten. De heer J.D. de Raadt van boerderij Overburg kwam met het voorstel een schapenfonds op te richten, waarbij diverse boeren aan de Broeksloot meededen. Piet de Wit van boerderij Vreugd en Rust zorgde voor de handel. Een gedeelte van het geld werd weer gebruikt voor de aankoop van lammeren. De gebroeders De Wit¹³ zorgden hiervoor. Pieter de Wit was getrouwd met Cornelia van Doorn. In de periode 1878-1903 kregen zij 16 kinderen, van wie 4 kinderen niet ouder werden dan 4 jaar. Hij was lid van de Gemeenteraad voor de AR en zat in de Kerkenraad van de gereformeerde kerk¹⁴. Als bestuurder van de Vereeniging de Kerkelijke Kas in Voorburg was hij zeer gedreven om mensen in natura of met geld te helpen. Voor hem was belangrijk de verzorging van armen, zorgen voor de voorziening in geestelijke behoeften en het onderwijs der jeugd.

Vanaf 1916 begon de Christelijk-Nationale School¹⁵ met een zevende leerjaar van een (M)ulo-kopschool en werd de kleinzoon van Simon van den Berg hoofd van de school.

In 1926 werd de heer S. de Jong hoofd en in 1930 werd uitbundig het gouden jubileum gevierd.

Door de toenemende bevolking werden er plannen ge-



Foto ter gelegenheid van het gouden jubileum van de Christelijk-Nationale School (1930). Volgens Cor van Aalst (1923, links onderaan), moesten alle kinderen netjes tussen getrokken krijtstrepen gaan staan. Het duurde echter nogal lang voordat de foto gemaakt was, wat wel wat spanning op het speelplein gaf. Links op de achtergrond de hoek Rozenboomlaan-Parkweg.

Enige bekende Voorburgse namen van kinderen zijn: Lien de Rooy, Cornelis Voorhoeve, Sjaak Merx en zus, Klaas Bergshoef, Rinus Havenaar, Wim van Vark, Gerard Olieman, Henk van Steenbrugge, Riekie Bets, Henk de Breems, Wim Klapwijk, Cor en Fred Sluijter, Peter Schreuder, Dick Boulogne, Ineke Haak, Basje Pronk, Hans van den Boogaard, Leo de Raad, Piet Rozenboom, Kouwenhoven, Van den Berg en De Wit.

Achterin het onderwijzend personeel: van links naar rechts, T. de Vries, mej. M.A. Veldhuyzen, mej. E.A. Verschoor (Bep), J.G. Jeronimus, A. v.d. Berg, M.C. Slot, S. de Jong, W. v.d. Brink (voorzitter van bestuur), mej. N.H. v.d. Slik, mej. E. Keyzer.

Collectie auteur



maakt voor een school in Voorburg-West. Zo werd in 1931 de heer P. de Vries benoemd tot hoofd van de nieuwgebouwde Groen van Prinstererschool. Twee dochters van Pieter de Wit schonken deze nieuwe christelijke school een wel heel bijzonder meubelstuk. Het was de leunstoel van Guillaume Groen van Prinsterer, die in het verleden door de aristocratische familie geschonken was aan hun vader, de pachtboer van boerderij Vreugd en Rust van de familie Groen van Prinsterer. Anno 2014 wordt deze stoel nog steeds gebruikt als troon voor de goede Sint, die in december de leerlingen trouw met een bezoek komt verblijden.

In 1931 verhuisde mijn vader (Cor van Aalst) mee van de Christelijk-Nationale school aan de Rozenboomlaan naar de Groen van Prinstererschool in West. Inmiddels hebben al drie generaties Van Aalst op die school onderwijs genoten.

Noten

- 1 De verdwenen middenstand in de 'vergeten driehoek' in Voorburg-West. *Historisch Voorburg*, jaargang 17 (2011), nummer 1, p. 18.
- 2 Hoeven aan de Broeksloot. *Historisch Voorburg*, jaargang 19 (2013), nummer 1 / 2, p. 143.
- 3 Een speelse straat in West. 100 jaar Vrijburgstraat. *Historisch Voorburg*, jaargang 18 (2012), nummer 1, p. 5
- 4 Zicht op de Oude Kerk. 100 jaar Laan van Heldenburg. *Historisch Voorburg*, jaargang 17 (2011), nummer 2, p. 81
- 5 Voorburg in oude ansichten deel 3, p. 3
- 6 Voorburg in oude ansichten deel 3, p. 4
- 7 Hoeven aan de Broeksloot. *Historisch Voorburg*, jaargang 19 (2013), nummer 1 / 2, p. 53
- 8 Hoeven aan de Broeksloot. *Historisch Voorburg*, jaargang 19 (2013), nummer 1 / 2, p. 127
- 9 Voorburg in oude ansichten deel 2, p. 28
- 10 Hoeven aan de Broeksloot. *Historisch Voorburg*, jaargang 19 (2013), nummer 1 / 2, p. 121
- 11 Voorburg in oude ansichten deel 2, p. 39
- 12 Voorburg in oude ansichten deel 1, p. 59-62, deel 2, p. 37, deel 3, p. 58-61
- 13 Hoeven aan de Broeksloot. *Historisch Voorburg*, jaargang 19 (2013), nummer 1 / 2, p. 124
- 14 100 jaar Laan van Oostenburg. Van landelijk zandpad tot statige laan. *Historisch Voorburg*, jaargang 14 (2008), nummer 2, p. 74
- 15 S. van den Berg en S. de Jong, *De Christelijk-Nationale School te Voorburg: 1880, 7 juni, 1930*. Episode uit de geschiedenis van den schoolstrijd te Voorburg, beschreven ter gelegenheid van het gouden jubileum der Christelijk-Nationale School. Voorburg, [1930].

Met dank aan de families De Wit, Van Aalst en Eilander.

*Mevrouw J. Eilander-de Vries (1928) bij het 75-jarig jubileum van de Groen van Prinstererschool. Zij is de dochter van de eerste hoofdonderwijzer van de school. Als kind zat zij bij haar vader in de klas en kwam ze ook weleens in de kamer van het hoofd. Hij vertelde haar met enthousiasme over de mooie stoel van Groen van Prinsterer die daar stond. Er was een touwtje tussen de beide leuningën gespannen, zodat niemand erop kon gaan zitten. Bij de opening van het jubileum van de school vertelde ze haar verhaal en mocht ze eindelijk even in de stoel (rechts op de foto) gaan zitten.
Collectie familie Eilander*

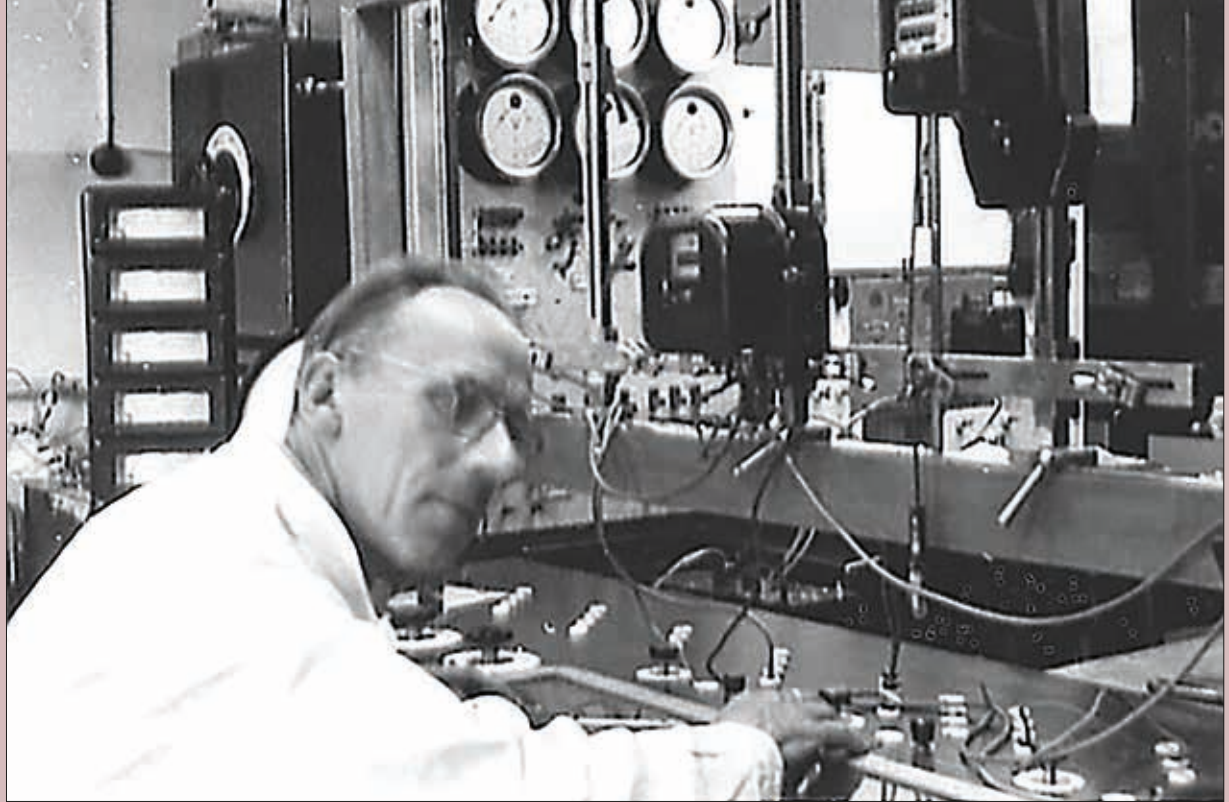

Piet Evenblij, een Voorburgse held

Ode aan de redder van de Vlietbrug in de A12 in 1944

Helen A. Evenblij, in samenwerking met haar broer, Siem Evenblij

In deze bijdrage heeft Helen A. Evenblij gebeurtenissen uit de oorlogstijd, waarin vooral haar vader een hoofdrol speelde, bijeengebracht. Helen Evenblij is in 1940 in Voorburg geboren (als Lenie); zij woont nu in Rijswijk. Haar broer Siem (Simon) is in 1932 in Voorburg geboren; hij is eind 1951 naar Nieuw-Zeeland geëmigreerd. Vader Pieter Evenblij is in 1901 in Den Haag geboren en in Voorburg overleden in 1971.

*Piet Evenblij aan het werk bij
het GEB (1953).*

Collectie familie Evenblij

In 1929 trouwde Piet Evenblij met Bertha (A.M.) Witteveen (1907-1986). Het echtpaar ging in Voorburg wonen, waar ook Piets ouders inmiddels woonden. Na het bombardement van Rotterdam in mei 1940 kwam ook Bertha's moeder als evacu e in Voorburg terecht. Piet en Bertha kregen vijf kinderen, in 1929, 1930, 1932 (tweeling) en 1940, allen in Voorburg geboren. Ten tijde van de verderop beschreven heldendaad van Piet bij de Vlietbrug, hadden hij en Bertha dus een jong gezin.

Sommige Voorburgers, uit de jaren '30 en van later, herinneren zich mijn vader Piet Evenblij wel; met zijn dikke zwartleren dienstjas, op de fiets, met grote leren handkappen in de winter, kwam hij overal in Voorburg. Hij werkte als elektrotechnicus bij het GG&EB Voorburg, hij had daarbij ook een controlefunctie voor de transformatorhuisjes en maakte tevens deel uit van de storingsdienst.

De kristalontvangers

Door het Duitse opperbevel werden alle radio's gevorderd; ze moesten worden ingeleverd bij inzamelpunten (september 1943). Dit betekende het eind van de nieuwsberichten uit Engeland en van contact met de rest van de wereld. Natuurlijk bracht men de radio's met grote tegenzin weg. Vele radio's werden na inlevering door de bezetter onbruikbaar gemaakt, door de radiolampen stuk te slaan of onderdelen te verwijderen.

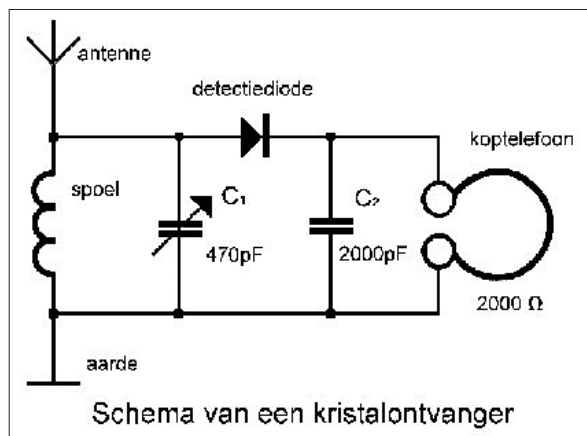

Mijn vader leverde een oude radio in die niet te repareren was, omdat de onderdelen toch niet of moeilijk verkrijgbaar waren. Goede radio's hield hij achter en ze werden door hem goed weggestopt. Toen later de elektriciteit werd afgesneden, kon hij ze helaas niet meer gebruiken. Mijn vader besloot een kristalontvanger te bouwen om het nieuws te kunnen blijven ontvangen. In het omhulsel van een oude elektriciteitsmeter bouwde hij het apparaat in; voor daadwerkelijk gebruik moest tijdelijk een koptelefoon worden aangesloten.

De installatie viel niet op tussen de andere meters die mijn vader als elektrotechnicus / instrumentmaker had hangen in zijn 'werkplaats' op de zolder van ons huis in Voorburg. Deze uitvoering was zijn beste en misschien ook veiligste model.

Maar hij had genoeg onderdelen om er nog drie of vier te maken; in alle gevallen steeds weggewerkt in een passende vermomming. E en was er voor onze oma, gebouwd in een in onbruik geraakte telefoonhoorn. Een koptelefoon was hierbij niet nodig; luisteren aan de hoorn was voldoende. E en was voor de buurman die in het verzet zat, verstopt in een eerstehulpdoos op de plaats van wat weggehaalde watten, met twee kleine gaatjes aan de onderkant voor de koptelefoon. E en voor een andere straatgenoot (met een ons onbekende verpakking) en nog  en voor een boer in de omgeving, ingebouwd in een sigarendoos. Gezien de afmetingen van de koptelefoons in die dagen was het belangrijk om bij gebruik ver van de ramen weg te blijven! Je kon er bijna zeker van zijn dat er verrekijkers waren die de buurt in de gaten hielden. Aan oma moest nadrukkelijk verteld worden dat zij zich met haar telefoonhoorn niet bij een raam moest vertonen, omdat ook de telefoonlijnen door de bezetter waren afgesneden! Misschien lijkt een sigarendoos niet zo'n goed idee, maar hij maakte in dit geval deel uit van een grote sigarendozenverzameling...

Mijn vader had zoveel mogelijk aan alles gedacht, maar had  en ding over het hoofd gezien: de 'naiviteit' van de straatgenoot. Die riep op een dag over straat: 'H e Piet, heb je vanmorgen het nieuws gehoord?' Dat was natuurlijk verre van slim, maar blijkbaar hebben de verklikkers het niet gehoord. Geluk gehad.



Piet Evenblij.
Collectie familie Evenblij

Elektrisch schema voor een kristalontvanger.
Collectie familie Evenblij



De brug in de A 12 over de Vliet

Dagelijks fietste mijn vader van en naar zijn werk, 'de Gasfabriek', het complex van het GG&EB (Gemeentelijk Gas- en Electriciteitsbedrijf). Vanuit ons huis in Voorburg-West, over de Westvlietweg, dan vóór de spoorbrug over de Vliet rechtsaf de Spoorlaan op.

Direct achter de spoorbrug over de Vliet lag de brug van rijksweg A12. Deze brug had een elektrische bediening, ook voor de slagbomen. Mijn vader werd ingeroepen voor storingen als de slagbomen niet omhoog of omlaag wilden, of als de brug zelf niet naar behoren functioneerde. Regelmatig moest hij dan ook in het transformatorhuisje onder de brug zijn (in de Huygensstraat). De Duitsers hadden aan het eind van de Tweede Wereldoorlog de bediening van de brug over de Vliet in handen. Bij zo'n storingsoproep kwam mijn vader

Het complex van de Gasfabriek gezien uit oostelijke richting, vanaf de dijk van de spoorlijn naar Gouda. De ansichtkaart is in 1917 verzonden. Collectie Anne Jacobs

De brug over de Vliet in geopende positie. Ongedateerde ansichtkaart.

Collectie Anne Jacobs



erachter dat er explosieven onderin de brug waren aangebracht (vermoedelijk najaar 1944). De plek werd zwaar bewaakt door Duitse soldaten, onder andere om te voorkomen dat de explosieven gestolen zouden worden door leden van de ondergrondse, of door burgers. Later bleek dat leden van het verzet (onder wie onze buurman) vlakbij de brug lagen ingegraven. Ze hadden instructies om de brug te bestormen als deze in geopende positie zou worden gezet terwijl er géén scheepverkeer in de buurt was. Naderhand werd duidelijk dat zij wisten dat, juist als de brug in ópen positie stond, de explosieven echt succesvol zouden kunnen worden geactiveerd.

Het systeem bestond uit een aantal slagkoorden die naar de dynamietstaven onderin de brug liepen. Die lonten moesten verderop samenkomen en dan uiteindelijk uitkomen bij de dynamo (type Plunger), die de ontploffing tot stand zou brengen. Toen mijn vader de explosieven had gezien, besloot hij het systeem onklaar te maken zonder dat iemand daar verder iets over te weten zou komen. Hij diende zich met grote regelmaat aan bij de brug, onder het motto: 'even nagaan of alles in orde was'. Dan knipte hij stukje bij beetje de slagkoorden door en isoleerde de uiteinden. Het resultaat moest zo onopvallend mogelijk zijn. Het was een zorgvuldig karwei dat enige tijd in beslag zou nemen. Hij mocht natuurlijk geen fouten maken en zeker niet opgemerkt worden, want dat zou hem ongetwijfeld het leven kosten!

Wisselingen van de Duitse wacht rondom de brug betekenden hachelijke momenten en ook liepen soldaten geregeld het brugwachterhuis binnen om zich wat op te warmen. Toen mijn vader klaar was met zijn knipwerk zou elke poging om de brug de lucht in te laten vliegen, mislukken en aldus werd de opzet van de Duitsers om bij aftocht een voorsprong te krijgen, verijdeld. Was de brug verwoest dan was de schade enorm geweest, in de vorm van materiële schade en ontwricht verkeer, maar mogelijk natuurlijk ook van doden en gewonden!

Mijn vader, een ware held om dit zo voor elkaar te krijgen! Je moet er niet aan denken wat er was gebeurd als hij gesnapt was.

Uit een gesprek ná de oorlog van mijn vader met de buurman die in het verzet had gezeten, ving mijn broer op dat de buurman zei: ‘Het was maar goed dat je de juiste tang had voor dat klusje.’ De meeste informatie over de gebeurtenis komt van een van mijn vier broers. Broer Siem (circa 12 jaar oud in de tijd dat dit speelde) ging wel eens met mijn vader mee naar ‘de Gasfabriek’. Hij kreeg daar van collega’s van mijn vader restanten van hun lunches. Ikzelf (toen nog geen 5 jaar) herinner me alleen de verhalen die ik ná de oorlog heb gehoord. Zo zit in mijn herinnering dat mijn vader ‘Ik kom even koffiedrinken,’ opgaf als motief voor zijn herhaalde bezoeken aan het brugwachtershuis. Hij was tijdens de inspectie van het transformatorhuis, zo zei hij tegen de brugwachter, ‘toch in de buurt’ ... Zo kon hij de missie die hij zichzelf gesteld had, volbrengen. Bovendien was hij ook werkelijk een enorme koffieleut! Het verhaal is altijd binnen onze familie gebleven. Maar ik vond dat deze heldendaad wel een plaats verdiende in de dossiers van de gemeente Voorburg. Vandaar mijn verzoek eind 2009 aan het gemeentebestuur om deze heldendaad op te nemen in de oorlogsgeschiedenis van Voorburg over de Tweede Wereldoorlog. Dat is in februari 2010 ook gebeurd.

De zolder

Op de zolder van ons huis, aan de tuinkant, had mijn vader een soort werkplaats ingericht. Het stond er vol met kistjes en doosjes op in elkaar geknutselde rekjes. Daarin waren spijkers, schroeven, boutjes en moertjes, ringetjes en dingetjes. Als je erin morrelde om iets te zoeken, kwam er een weeïge lucht vanaf: oud metaal dat ietwat vettig was. Mijn vader bewaarde álles waar ooit iets mee te knutselen viel. Ook apparaten die het begeven hadden en onderdelen ervan, stukken snoer, stekkertjes, kroonsteentjes, allerlei soorten lampjes. Er hingen ook twee toestellen van een (niet in werking zijnde) huistelefooninstallatie. Mijn vader was áltijd ergens mee bezig. Ik hoor hem nog praten over ‘relais’ en ‘het maken van wikkelingen’ en ik zie nog voor me hoe hij op een soort spoel zeer precies koperdraad aan het winden was. Ik zie nog de uitslaande wijzer van zijn voltmeter, als hij iets aan het ‘doormeten’ was. In de oorlog had hij deze werkplaats al en daar bevond

zich ook zijn zelfgebouwde kristalontvanger (zie boven). Boven de werkruimte was een vliering en daar had mijn vader, zo nodig, zijn verstopplaats in de oorlog. Alle huizen van hetzelfde type in onze straat hadden zo’n vliering en mijn vader zal niet de enige zijn geweest die daar zijn schuilplaats had.

Op een ochtend (ik meen 21 november 1944) kwam het ‘Bevel’, dat alle mannen tussen 17 en 40 jaar op straat moesten gaan staan met bij zich: kleding, mes, vork en lepel, drinkbeker en boterhammen, om op transport te worden gesteld voor de arbeidsinzet in noordoost-Nederland of Duitsland. Huizen werden doorzocht om hen die zich aan het bevel wilden onttrekken, alsnog op te pakken. Hoewel mijn vader de 40 al 3 jaar gepasseerd was, besloot hij zich toch te verstoppen op die schuilplek op de vliering, want met de leeftijd zou het misschien zo nauw niet worden genomen.

Het was zaak dat er bij huiszoeking niemand zo ver als de zolder zou komen. Mijn moeder had daarvoor de perfecte oplossing! Ze wist dat de Duitse soldaten heel erg huiverig waren voor besmettelijke ziektes. Een van mijn jongste broers (Siem) werd het bed in gestuurd op een van de zolderkamertjes en hij kreeg de opdracht om ‘bij onraad’ een paar keer flink te hoesten. Mijn moeder dweilde met het ontsmettings-middel Lysol de houten trap naar de zolder, hing de drijfnatte dweil over de trapleuning en zette de deur naar het zolderkamertje open, zodat je mijn broer in bed kon zien liggen. Het rook in huis al snel flink als in een ziekenhuis. Toen er twee Duitse soldaten binnenkwamen en er één de trap op ging naar boven, begon hij ineens te snuffelen en vroeg aan mijn moeder of er een ‘Kranke’ in huis was. ‘Ja,’ zei mijn moeder, ‘mijn zoon heeft cholera!’ In no-time waren de twee weer buiten en vanaf dat moment liepen soldaten alleen nog snuffend ons huis voorbij.

Kind in oorlogstijd

Als klein meisje, geboren precies een maand vóór de Tweede Wereldoorlog, had ik er geen benul van wat oorlog precies betekende. Ik wist natuurlijk ook niet wat het verschil met vrede was. Ik leidde een zorgeloos klein bestaan. Terwijl ik thuis met poppen speelde, gingen



*Bakelieten huistelefoons nu.
Collectie familie Evenblij*

*Het ouderlijk huis aan de
Agrippinastraat met afgeplakte
ramen om breuk door trilling
van overvliegende bommenwer-
pers te voorkomen.
Collectie familie Evenblij*



De trotse moeder met haar 'porseleinen popje' bij de bevrijding.

Collectie familie Evenblij

Klaar voor de optocht, 1945.

Collectie familie Evenblij

Het ouderlijk huis aan de Agrippinastraat bij de bevrijding.

Collectie familie Evenblij

De waaier uit 1945 nu.

Collectie familie Evenblij

Het 'kanten' rokje uit 1945 nu.

Collectie familie Evenblij

mijn vier grote broers aanvankelijk gewoon naar school. Mijn vader had zijn baan bij het Elektriciteitsbedrijf en mijn moeder, die als getrouwde vrouw niet meer als onderwijzeres voor de klas mocht staan, zorgde voor ons gezin en knoopte de spreekwoordelijke eindjes aan elkaar. Alles was sober, maar ik wist niet beter. Zorgen en spanningen werden, weet ik nú, zoveel mogelijk bij mij weggehouden. Ik had speelgoed, door mijn ouders gemaakt of door ruiling verkregen. Mijn moeder toverde kleertjes voor mij van lapjes en wol. Ik kreeg altijd wel te eten voor zover ik me kan herinneren. Toen ik wat groter werd, merkte ik natuurlijk wel wat van een gespannen sfeer en ik voelde ook wel onrust bij het gestamp van de zware laarzen door de straat. Ik herinner me ook het rammelen van de schuifdeuren en de met plakband beplakte ramen als er zware vliegtuigen over kwamen. Ik schijn tijdens een wandelingetje met mijn moeder in een 'gesprekje' met twee Duitse soldaten, bij het plantsoentje, verteld te hebben waar onze radio verstopt zat. Maar mijn 'Lalilo-kas' (de radio zit in de kast) werd niet begrepen door de soldaten en dat was maar goed ook, want de schrik sloeg mijn moeder om het hart. Op een dag gingen mijn broers niet meer naar school (er was daar geen verwarming meer) en hoorde ik dat we dekens moesten inleveren. Toen we suikerbieten en bloembollen met smaakessence als maaltijd kregen en een soort pap van erwtenpoeder, waar je erge buikpijn van kreeg, begon ik te snappen dat dingen zo toch niet behoorden te zijn. Dat drong zeker tot mij door toen mijn moeder flauw viel, eind april 1945, toen ze naar de voed-

seldroppings stond te kijken aan het eind van de straat. Wat een schokkende gebeurtenis, je moeder die tegen de vlakte gaat! En ook vooral heel verwarrend, want iedereen leek toch wel vrolijker dan tevoren. Mijn broers die hadden geholpen met het sorteren van de voedselpakketten (gebracht naar een fabriek vlak bij ons huis) kwamen daarna thuis met ... tabletten chocola. Ze hadden ook Zweeds witbrood meegekregen. Ik wist niet wat ik proefde, volkomen nieuwe, fantastische smaakervaringen in mijn toen vijfjarig bestaan!

Een paar dagen later hing de straat ineens vol met vlaggen en iedereen was ontzettend blij. Dit was toch wel een heel andere wereld. Wat later werd dat gevierd met het Bevrijdingsfeest; voor de kinderen met straatspelletjes en een (verkleed)optocht. Voor die optocht had mijn moeder een kanten rokje met een hoepeltje erin (gemaakt door mijn vader) voor mij gemaakt en een prachtige hoed met een grote opstaande rand. Haar waaier paste ook goed bij het beeld om mij als 'porseleinen popje' mee te laten doen aan de verkleedpartij. Het was een groot succes; ik won de eerste prijs. Mijn moeder dus eigenlijk! Dat kant van dat rokje was uiteraard geen echt kant, maar een stuk vitrage ... (Ik heb het rokje nog altijd en de waaier ook) De prijs die ik won was een absoluut hoogtepunt: een droom van een slagroomtaart! Vrede, dat vond ik wel wat.





Juffrouw Woelderink (1930-2013)

Bernard Woelderink

In 1954 werd juffrouw G.J. Woelderink, voor vele Voorburgers hun juf, aangesteld als onderwijzeres aan de christelijke lagere Van Wassenauer Hoffmanschool aan de Rozenboomlaan, de opvolger van de Christelijk-Nationale School, waarvan de geschiedenis in het artikel 'Oer-Voorburgers' elders in deze aflevering van Historisch Voorburg beschreven wordt. Het leven van juffrouw Woelderink wordt hier geschetst door haar broer Bernard.

Juffrouw Woelderink voor de klas (jaren zestig). Het lokaal van haar vijfde klas bood ruim uitzicht op park Vreugd en Rust en De Koepel, de voormalige oranjerie.

Collectie familie Woelderink



Ger (Gerritje Johanna) Woelderink werd op 8 april 1930 geboren te Hoornaar, waar haar vader predikant was. Zij had drie oudere broers. Het gezin Woelderink verhuisde nog in datzelfde jaar naar Vreeswijk, waar ds. Woelderink een nieuwe standplaats had gekregen. In 1933 overleed Gers moeder na het leven geschonken te hebben aan een dochtertje. Ds. Woelderink had kort daarvoor het beroep van de N.H. gemeente te Ouderkerk a/d IJssel aangenomen, waar in de nieuwe grote pastorie huishoudsters hem bijstonden in de zorg voor het grote gezin. In 1936 hertrouwde vader Woelderink en twee jaar later werd er in het gezin een tweeling geboren, van wie het jongetje in leven bleef, maar het meisje na twee maanden overleed.

Ger Woelderink bezocht in Ouderkerk aan de IJssel de christelijke lagere school. Voortgezet onderwijs volgde ze in Gouda. Het diploma HBS-A met vijfjarige cursus behaalde ze in 1947. In de Goudse periode werd het gezin Woelderink door een ramp getroffen. De bus naar Gouda reed in de vroege ochtend van een mistige novemberdag in 1941 de rivier de IJssel in. Onder de slachtoffers bevonden zich de drie oudere broers van Ger Woelderink; zij zelf werd gered.

*Met de collega's, jaren zestig.
Op de voorgrond Woelderink en
Van Dam, daarachter Keyzer
en Verhoeff, het schoolhoofd.
Collectie familie Woelderink*

*Op het bord onder meer een
lijst van leerlingen en hun
score.
Collectie familie Woelderink*

Na de HBS-opleiding volgde Ger de opleiding tot onderwijzeres aan de christelijke kweekschool te Gorinchem van 1947 tot 1949. Aanvullende diploma's voor nuttige handwerken en handenarbeid behaalde ze in 1948 en 1956.

Haar loopbaan in het onderwijs begon op de dorpschool van Zijderveld, waar haar ouders toen woonden. Daar werkte ze van juli 1949 tot het eind van dat jaar. Vanaf 1 januari 1950 was ze voor vier jaar verbonden aan de christelijke school te Hoevelaken.

Per 1 mei 1954 kwam Ger in Voorburg te werken aan de christelijke lagere Van Wassenaer Hoffmanschool aan de Rozenboomlaan. Per 1 januari 1966 kreeg deze school een nieuw bestuur uitgaande van de Vereniging tot Stichting en Instandhouding van scholen met de



Bijbel. Door het teruglopend aantal leerlingen besloot het schoolbestuur de Van Wassenaer Hoffmanschool op te heffen. Juf Woelderink werd zodoende per 1 augustus 1975 ontslagen. Gelukkig kon ze per dezelfde datum opnieuw benoemd worden aan de dr. M.M. den Hertog-school aan de Amalia van Solmsstraat in Den Haag. Hier bleef ze in dienst tot 1 augustus 1989, toen ze op haar verzoek en met gebruikmaking van de VUT-regeling eervol ontslagen werd.

In de periode dat Ger Woelderink in Den Haag werkte, bleef ze in Voorburg wonen, eerst aan de Wilgendreef en daarna aan de Mgr. van Steelaan. Tot aan het einde van haar leven op 14 oktober 2013 bleef ze actief ten bate van de Voorburgse gemeenschap, zowel in het verzorgingshuis Het Anker als in de N.H. (PKN-)gemeente van de daarnaast gelegen Opstandingskerk.

Voor jarenlange 'pro deo' verrichte activiteiten ontving mevrouw G.J. Woelderink op 29 april 2010 uit handen van burgemeester Van der Sluijs een koninklijke onderscheiding.

Na een ziekte van enkele maanden overleed zij in de leeftijd van 83 jaar op 14 oktober 2013 in het Hospice te Voorburg. Haar laatste rustplaats ligt op de Oosterbeegraafplaats in dit dorp.



Vele kinderen schreven een bijdrage in een van jufs poesiealbums. Dit is de bijdrage van Tonnie, 9 maart 1958.
 Collectie familie Woelderink

Schoolfoto uit de jaren vijftig.
 Collectie familie Woelderink



Leo Heijnen, buurtwinkelier (hoek Parkweg-Rembrandtlaan, Parkweg 294, Voorburg)

Jos Engels en Gerard Langerak

*Leo Heijnen voor zijn winkel,
korte tijd voor de sluiting.
Foto Jos Engels*

Binnen de Historische Vereniging Voorburg (HVV) kwam eind 2011 de gedachte op om de heer Leo Heijnen te interviewen, aangezien hij in 2012 of 2013 zou ophouden met zijn winkel in textiel (en véél meer) op de kruising Parkweg-Rembrandtlaan, de huidige Rembrandtrotonde. Iedereen in de buurt (en ver daarbuiten) kent de heer Heijnen.

Naast het runnen van zijn eigen zaak speelt de heer Heijnen ook zijn rol binnen de buurtwinkels rondom de huidige Rembrandtrotonde.

Behalve de winkel van de heer Heijnen waren op het moment van de interviews rond de rotonde gevestigd: The Matchbox, Garage Bos, Bakkerij Laurens Bosman (filiaal), Drogisterij COCO, Rullens Tandprothetische praktijk, Chicken Dinner, Fysio Mike Soyer, Groentezaak 't Karrewiel, Barbershop v/h Ton's Hairshop, Slagerij Vreeburg, Kaashuis Van Leeuwen, Dierenkliniek Leeuwendael, Makelaardij Caminada & Doorschot, JBM Verzekeringen en pensioenen.

De heer Heijnen is verder actief geweest in de Scouting.

Het leven in en met de winkel

Ouders

Leo Heijnen werd op 18 december 1934 als oudste van drie kinderen geboren in het woonhuis boven de winkel van zijn ouders, Parkweg 292. Na een zoon kregen de ouders nog twee dochters, waarvan er inmiddels één is overleden.

Over zijn ouders: 'Mijn vader was een echte Voorburger. Hij is op 22 februari 1900 geboren in de Kerkstraat en heeft daar ook zijn jeugd doorgebracht. Mijn vader had een technische opleiding en werkte bij Van Berkel Patent. Daar maakte hij de technische tekeningen van de apparaten die Van Berkel produceerde, bijvoorbeeld weegschalen. Mijn opa heb ik nooit gekend. Ik weet ook niet wat voor beroep hij uitoefende. Hij is jong gestorven. Opoe kwam daarna te wonen op de hoek van het Oosteinde waar nu Vlietwijck is. Daar trok ze in bij een zoon, Jan Heijnen, die op Antoniushove (indertijd Oosteinde 66) werkte. Opoe had een knotje en sliep in een bedstee die ze vanuit de Kerkstraat had meegenomen.'

'Moeder kwam uit Voorschoten en woonde in Haagwijk, tussen de Veurseweg en de Vliet. Haar vader was timmerman op Kasteel Duivenvoorde. Mijn grootvader van moederszijde zat in de bouw, samen met zijn zoons, de broers van mijn moeder. Ze zijn later allemaal naar Leidschendam verhuisd, waar ze hun eigen huizen hebben gebouwd.'

Buurt

'De Loolaan was vroeger de belangrijkste winkelstraat. De Oranje Nassaustraat (leidend naar de Martinuskerk) is er later bijgebouwd. Je had op het Oosteinde ook een paar winkels, op het pleintje bij de Martinuskerk. De Loolaan liep aan de andere kant naar de vroegere Koninklijke Diergaarde, De Oude Loo. Dat deel was gewoon polderweg, maar het gedeelte tussen de Parkweg en het Oosteinde was winkelstraat. Op de hoek Parkweg-Loolaan heeft altijd een bakker gezeten. De aanbouw in de Loolaan, een groot pand, was de bakkerij van Van de Harg. Na Van de Harg heeft er in de oorlog kort een zekere Van der Maarel gezeten als broodbakker. Die fietste nog met een bakfiets. De zaak van mijn vader



'Het Anker', de winkel van de oude meneer en mevrouw Heijnen in de Loolaan. Collectie familie Heijnen



Advertentie van de buurman van 'Het Anker' in de Loolaan. Uit: Officieel adresboek 1950 van de gemeenten Voorburg Leidschendam Stompwijk

L. HEYNEN.
„T ANKER”
LOOLAAN N^o 90 BIJ DEN ACHTERWEG
VOORBURG

MANUFACTUREN
WIT GOEDEREN
NAAR MAAT
ATELIER AAN HUIS

TRICOTAGES, KOUSEN
SOKKEN, HANDSCHOENEN
BÉBÉ-ARTIKELEN
ZAKDOEKEN
KLEEDJES

GEEN ORDER TE GROOT...!! GEEN ORDER TE KLEIN...!!

DÉPÔT
MEY'S
STOFWÄSCHE

BOORDEN MET FIJN LINNEN
OVERTREK... SPAART DURE
LINNEN BOORDEN... SPAART
WASCHGELD... HONDERD MATEN
EN MODELLEN... GOED EN GOED-KOOP

DÉPÔT
ANT. DEN ENGELSEN

GAREN
BAND, WOL
SAJETTEN, KANTEN
FESTONS, SCHORTEN
CONFECTIE ONDERGOEDEREN

REINIGT...
EN VERFT...
ALLES!!!!
HAASTWERK IN TWEE DAGEN TERUG

Advertentie van de winkel in de Loolaan.

Collectie familie Heijnen

zat naast dat pand. Nu is dat een woonhuis, maar vroeger was daar de winkel van mijn ouders, bij die groene openslaande deur (Loolaan 90).

Later is Van Deurzen daar gekomen, een fijne banketbakker. Hij kwam uit Rotterdam en was getrouwd met een dochter van Van de Harg. Na Van Deurzen kwam op de hoek Ammerlaan als banketbakker. Eerst zat hier naast Alkemade. Na diens overlijden is Ammerlaan daar ingetrokken met zowel brood als banket. Ammerlaan is opgevolgd door Laurens Bosman.'

'Er waren op het pleintje (destijds: kruispunt) twee groentemannen gevestigd. Waar nu de dierenarts zit, zat er een (Esselman) en de andere zat in het pand waar nu 't Karrewiel van Koot zit. Daarvóór zat er een zekere mevrouw in die zaak.' Mevrouw Heijnen: 'Bij haar kon je geen half bloemkooltje krijgen, nee, dat vond ze onzin. Een hele bloemkool, of anders niet.'

'Er was vroeger ook nog een kantoorboekhandel en leesbibliotheek van mevrouw Haeck aan het pleintje,

Advertentie van Feld, wollen en zijden stoffen, tegenover de St.-Martinus.

Uit: Gids voor de parochianen van St. Maarten, Voorburg

tegenover de drogist, waar de benzinepomp zat. Zij verkocht ook wel boeken. Ik weet niet meer hoe zij heette. Een aantal jaren nadat die zaak was opgeheven, zo rond de jaren '70, zijn wij begonnen met de verkoop van tijdschriften en dergelijke. Van huis uit werd alleen textiel verkocht.'

Concurrentie en andere buurtwinkels

'Er zaten vroeger veel textielzaken hier in de omgeving, maar die leverden waarschijnlijk niet direct veel concurrentie op. Op het Oosteinde (nummer 87) had je ook een textielzaak, Feld. Dat was van huis uit een Brabander. Later, na de oorlog, is Feld teruggegaan naar Brabant. Verder had je Van Winden in de Oranje Nassaustraat, op de hoek bij het pleintje. En op het hoekje Prins Hendrikstraat-Oranje Nassaustraat, tegenover de school, zat Bontje. Iedereen had in die tijd zo zijn eigen klantenkring. Onze klanten kwamen meer uit de Weverslaan, Prins Albertlaan en de Laan van Leeuwensteyn. Vanaf het Oosteinde de Oranje Nassaustraat inrijdend heb je nu links eerst de katholieke lagere school (nu: ROC Mondriaan) en rechts zat er heel lang een drogist/apotheek, De Gaper. Iets verderop had je een winkel van mevrouw Van Geest. In die winkel verkocht zij geestelijke zaken, rozenkransen, kerkboekjes.

Er zaten nogal wat 'Zaat'-en in deze buurt. In de Loolaan zat een Zaat die met een petroleumkaretje liep, dat hij voortduwde. Hij verkocht allerlei oliesoorten en liep een beetje mank. In de Loolaan woonde ook Nel Zaat. Zij heeft lang als naaister in het atelier bij mijn ouders gewerkt.' (Mevrouw Zaat overleed enkele jaren geleden in De Mantel.)

Dames.denkt



Uw gezondheid draagt

SUPERBE
CORSETBAND 1925

Alleenverkoop Voorburg:
C. FELD
Oosteinde 87, Tel. 778099
L.o. St. Antoniusshove

Ontstaan van de winkel

'Mijn moeder was coupeuse. Zij werkte in Voorschoten op de vakschool. Daar gaf ze les op het gebied van naaien. Iemand zei op een gegeven moment tegen mijn vader: 'Je moet een winkel beginnen'. Ze zijn na hun trouwen in 1924 met een winkel begonnen in de Looiaan. Daar hebben ze twee jaar gewoond. Kort na hun trouwen werden de huizen op de Parkweg gebouwd waar we nu zitten. Mijn ouders hadden de eerste keus bij het uitzoeken van de winkel en ze kozen voor de kant waar de zon het minste in de etalage scheen, want dan verschoten je spullen niet. Rond 1926 zijn ze naar dit pand gegaan. Dat was natuurlijk een hele overstap. Ze zaten toen aan de grens van de bebouwing van het dorp. Bij ziekenhuis Antoniushove was het toen nog zandpad, vertelde mijn vader eens.'

De winkelruimte

'Nadat mijn ouders zich hier gevestigd hadden, is er naast de winkel (aan de kant van de Parkweg) een kruidenierszaak gekomen van mevrouw Angevaere. Zij was getrouwd met een Van Haastrecht. Hij werkte bij het spoor, aan de overkant van de Vliet, en zij deed de winkel. Toen zij stopten met hun kruidenierszaak, konden wij hun winkelruimte er bij kopen. We wilden uitbreiden. Aan de achterkant was al een stuk bijgebouwd. We moesten van de Gemeente negen meter van de bakkerij afblijven, vanwege brandgevaar. Zodoende konden we maar vijf meter de tuin in. En het mocht vanaf de grond ook niet hoger zijn dan - ik geloof -

2,8 meter. Daarom zijn we met het bouwen naar beneden gegaan, om toch voldoende hoogte en loopruimte te hebben. Dat speelde in 1963-'64. We zitten nu wel op een grote locatie waar je een grote diversiteit aan artikelen kunt voeren en niet zo gauw nee hoeft te verkopen.'

Textiel

'Uitgangspunt van de zaak was textiel. Mijn moeder had een aantal meisjes als naaister in dienst. Er werd bijvoorbeeld een japonnetje genaaid voor mevrouw Pieterse, of een wieg bekleed, of er werden babykleertjes gemaakt. Van lappen stof werd een jurk gemaakt, of er werden lakens gestikt, van alles. Zo ontstond er een naaibedrijfje binnen de winkel. Omdat mijn moeder heel goed met naald en draad kon omgaan, bouwde ze een goede klantenkring op. In die tijd hadden ze geen confectie. Het was het betere maatwerk. Geen herenkleding, alleen voor dames, en kindergoed. En voor de baby's, heel veel. Kant en klaar bestond toen niet. Het werd allemaal met de hand gemaakt. Later werd ook confectie verkocht, zoals kinderjurkjes, overhemden, vesten en truien. In mijn vaders tijd werden ook wel kindercadeautjes verkocht, voor bij de geboorte, een mooie rammelaar en dat soort dingen. Andere producten zijn er weer later bijgekomen, ik denk zo midden jaren zeventig. Doordat de boekhandel aan de overkant op de Rembrandtlaan wegging kwamen de klanten vragen: 'Wil jij de krant gaan verkopen?' Om de verkoop te stimuleren gingen er vroeger wel foldertjes de deur uit. Of we lieten een vloeiblad drukken dat we lieten bezor-

De winkel aan het Rembrandtplein, nog voor de verbouwing. Collectie familie Heijnen

Advertentie van de uitgebreide winkel. Collectie familie Heijnen



gen. Want dat bleef bewaard bij de klanten. Direct na de oorlog werden veel kleren genaaid van parachutestof, een soort nylon. Verder was er amper stof te koop. Waarschijnlijk waren er genoeg parachutes voorhanden. Die werden dan uit de weilanden gehaald. De mensen waren wel vindingrijk!

Ateliermeisjes

‘Vader en moeder stonden allebei in de winkel. Verder werkten er een stuk of vijf, zes meisjes in de zaak. Die werkten met trapnaaimachines van Singer. Later werden ze vervangen door elektrische machines. Een van die meisjes was Nel Zaat. Zij kwam hier werken toen ze 16 was. Zij heeft mij nog in bad gedaan, in de teil. Ze werkte niet alleen in het atelier, nadat de kinderen waren geboren deed zij ook allerlei huishoudelijk werk. Ze kookte en zorgde voor de kinderen. Eigenlijk was ze een deel van de familie. Zij is het langste gebleven, ook toen het met het atelier over was. Wel werden er toen nog gordijnen genaaid. Naast de meisjes op het atelier was er regelmatig nog extra personeel in de winkel.’

Stomerij

‘De stomerij doen we al heel lang. Het goed ging naar stomerij Den Engelsens, een Haags bedrijf dat later naar de Binckhorstlaan is gegaan. Dat was het enige bedrijf dat nog met schoonmaakmiddelen werkte die eigenlijk niet mochten, zoals benzine en dat soort middelen. Ze haalden het stoomgoed hier op en brachten het schoon terug, altijd in een doos, met een vloeitje bij de schouder. Dat was de betere stomerij. Het was wel iets voor de rijkere mensen, dat wel. Je verwacht dat het schoon is als het keurig op een hangertje binnen komt. Dat is nu niet meer mogelijk omdat ze een aantal middelen niet meer mogen gebruiken. Dan hangt er keurig een briefje op: ‘Helaas ...’. Vroeger was die vlek er geheid uit en zat er geen kreukje meer in.’

‘Mijn ouders pakten ook reparaties aan. Dat gebeurde hier of bij Jautze. Die zat in de Vondelstraat in Den Haag. Dat was een plisseer- en stoppage-inrichting. De meisjes die vroeger de nylonkousen herstelden kwamen uit Tsjecho-Slowakije of die kant uit. Dat waren toen al de gastarbeidsters die dat goed konden, want het was

natuurlijk een heel gehannes om een ladder in een paar dameskousen op te halen. Toen Jautze in Den Haag stopte, hebben ze het hele bedrijf meegenomen naar die landen.’

Op rekening

‘Ik moest vroeger wel eens stoomgoed wegbrengen, en ook rekeningen, dat weet ik nog wel. Er werd veel op rekening gekocht. Later kregen de mensen de rekening thuis. Meestal werd er dan zonder problemen betaald. Er waren wel een paar mensen waar dat wat moeizaam ging. In het algemeen werd dus veel opgeschreven. Dat was gewoon. Bij de bakker en de slager werd vroeger ook al opgeschreven. Mijn vader schreef altijd de rekeningen uit. Daar zat heel wat werk in, maar je wist niet beter. Je moet de bereidheid hebben om veel uren in de zaak te stoppen.’

Vergunningen en vakmanschap

‘Het minste wat je nodig had om een winkel te beginnen was wel een middenstandsdiploma. En je moest een vestigingsvergunning halen bij de gemeente, want de gemeente moet het goedkeuren dat jij hier een winkel begint. Daarnaast had je voor elk artikel dat je verkocht, bijvoorbeeld voor sokken, een diploma nodig, voor woningtextiel een diploma, voor herenkleding een diploma, voor beha's en corsetten een diploma. Daar waren allemaal cursussen voor van een jaar, soms ook twee jaar.’

Vakantie en ziekte

‘Mijn moeder ging wel op vakantie, maar mijn vader niet: ‘Alle bomen zijn overal hetzelfde,’ zei hij dan. Ik hoor het hem nóg zeggen. Toen de oorlog uitbrak zat ik met mijn moeder in Zandvoort en gingen we eerder terug. Af en toe gingen mijn ouders op zondag wel met ons een dagje rijden, met een taxi. Mijn vader had zelf geen auto. Dan gingen we met Bouland, van de garage in de Loolaan. Dat waren de uitjes. We gingen wel naar de verjaardagen van de familie, dat was vroeger zo, maar verder werd er alleen maar gewerkt. Het is nog nooit gebeurd dat de zaak dicht moest wegens ziekte. Het moest wel heel verschrikkelijk zijn als je in je bed kroop! Dat is nog steeds zo. Mijn ouders hadden geen



verzekering tegen arbeidsongeschiktheid. Wij ook niet. Niemand had dat, denk ik.'

Winkelsluiting

'Op een gegeven moment kreeg je verplichte winkelsluiting. Voor ons was dat op maandagochtend, zoals voor de groenteboer op woensdag. De winkel ging dan om één uur open. Verder was de winkel de hele week geopend, tot zaterdagmiddag zes uur. Aan avondverkoop hebben we nooit veel gedaan. Het kon wel, tot negen uur. Als je op donderdagavond door de Herenstraat loopt is er ook praktisch niets open. Tussen de middag zijn we wel een uurtje dicht tussen een en twee. Dat was vroeger ook.'

Van vader op zoon

'Na ons trouwen in 1961 zijn we op de Rembrandtlaan gaan wonen. In 1968 heb ik de winkel overgenomen van mijn ouders. Kort daarna hebben mijn ouders en wij van huis gewisseld, zodat wij sinds die tijd weer op de Parkweg wonen. Dat overnemen van de winkel was eigenlijk een vanzelfsprekende zaak, van kleins af aan al. Na de overdracht bleven mijn ouders nog wel bij de zaak betrokken. Zolang mijn vader goed gezond was, kwam hij vaak langs. De laatste jaren sukkelde hij met z'n gezondheid. Hij is in 1978 overleden, 78 jaar oud. Moeder was een heel sterke vrouw, ongelooflijk, en een pietje-precies. Zij kwam ook iedere dag naar de winkel, tot op hoge leeftijd. Ze is in 1991 overleden.'



Winkeliersvereniging

'Rond het pleintje hier en met de winkels in de omgeving van de Martinuskerk organiseerden we vroeger vaak dingen samen. Maar op een gegeven moment was het over. Het aantal winkels is aan het slinken. Er komen andere bedrijven die geen binding hebben met het plein. Wel wordt ieder jaar de kerstverlichting aangebracht en dat betalen we gezamenlijk. Vroeger werden hier alle bomen opgetuigd. Dat kostte allemaal wel geld, maar dat werd in de avonduren gedaan door mensen van het GEB, die mochten de werkwagen gebruiken. Maar nu wordt er één boom versierd, anders is het onbetaalbaar.'

Toekomst?

'In 't begin waren er verscheidene winkels hier in de buurt. Daarvan zijn de meeste verdwenen. Een winkel vraagt veel werk en ik denk dat ook dat een oorzaak is. Je hebt je winkel, je inkoop, je verkoop, je administratie. Zeker als je een breed assortiment in je winkel hebt zit er veel werk aan vast. Je hebt een enorm groot pakket aan leveranciers. Men wil het niet meer, men wil werken van 9 tot 4. Dat is eigenlijk min of meer de oorzaak. De tijd is ook anders dan vroeger. Daarom loopt het terug, dat geldt ook voor ons. Maar wij blijven hier wonen. In

*Vervoer voor een dagje uit.
 Uit: Officieel adresboek 1950
 van de gemeenten Voorburg
 Leidschendam Stompwijk*

*De ouders van Leo Heijnen bij
 een jubileum in de winkel.
 Collectie familie Heijnen*



Amerika is er zo'n trend dat de kleine winkels weer terugkomen. Maar dan wel gespecialiseerde winkels. De winkel op de hoek komt weer terug, let op mijn woorden.'

Het leven buiten de winkel

Scouting: welp en verkenners

Leo Heijnen: 'Een groot deel van mijn leven ligt bij de scouting. Al heel jong, nog tijdens de oorlog, ben ik bij de scouting gekomen. Dat heette toen nog verkenners. De scouting in Voorburg bestond al een aantal jaren toen ik er bij kwam. Ik begon bij de welpen, bij akela Verdonk. Sporten trok me niet, maar de scouting wel. Verder had je eigenlijk weinig voor de jeugd. Bij de scouting heb je meer sociaal contact en saamhorigheid, samen delen, samen bezig zijn. En je leert er handige dingen. Je kon als welp al het insigne 'handige jongen' verdienen. Dat moest bij akela Pols' gebeuren. Bij mij ging dat even verkeerd: ik moest schoenen poetsen, maar gebruikte zwarte poets voor bruine schoenen!'

'Scouting Martinus heeft vroeger in het Boerenbosje, bij het toenmalige zwembad De Vliegermolen, een club-

gebouw gehad. In de oorlog is dat gebouw door brand vernield. Dat was net voor mijn tijd. Wij hadden in het begin dus geen vast honk, maar we kwamen bij elkaar bij de Van der Vethbank.² Die ligt tussen het bruggetje bij het Oosteinde en de tennisbaan. In de oorlog was de scouting feitelijk verboden, maar hier ging het gewoon door. De scoutingleden hielden nog wel contact met elkaar. Na de oorlog ben ik doorgestroomd naar 'verkenners'. Mijn eerste kamp was in 1947, in Vogelenzang. In 1937 was daar de Wereld Jamboree geweest. Het was uniek dat je op kamp ging. We droegen een uniform, petje, korte broek. De ouders kwamen op een avond met een georganiseerde bus op bezoek. Dat was een heel andere tijd dan tegenwoordig. Je had ook met heimwee te maken, zo'n eerste keer een week van huis. Later kreeg je de rowans, een groep tussen verkenners en voortrekkers. Die hebben lange tijd in het Koetshuis gezeten tegenover het Oosteinde.³

Scouting in Voorburg

Leo Heijnen heeft alle rangen binnen de scouting doorlopen: welp, verkenners, patrouilleleider, voortrekker, vaandrig, hopman. Later is hij in bestuursfuncties terecht gekomen, te beginnen in het bestuur van de katholieke Martinusgroep in Voorburg. Vervolgens werd hij groepsvoorzitter.

In de jaren '70 verhuisde de Martinusgroep naar Haesburg aan de Veurselaan (tussen de Rodelaan en de Dr. Beguinlaan) waar aanvankelijk een paardenstal als 'troephuis' diende. Dat gebouw is vooral door eigen mensen geschikt gemaakt voor de scouting, bijvoorbeeld door de bouw van een openhaard voor het kampvuur.

Hij schetst een beeld van de scoutinggroepen in Voorburg: 'Naast de Martinusgroep was er ook de Hubertusgroep (nu: Hubertus-Brandaan). Deze groep heeft nu een gebouw aan de Vliet,⁴ bij de brug van het station Leidschendam-Voorburg. Dit terrein werd vroeger gebruikt als opslagplaats voor lege groentekisten van de veiling. Er zijn ook protestantse groepen, bijvoorbeeld de Livingstonegroep. De kerk voorzag vaak in een ruimte waar de groep gehuisvest kon worden, bijvoorbeeld in een schoolgebouw dat aan de kerk was

*En alles zo keurig gestapeld!
Een deel van de winkelvoor-
raad.*

Collectie familie Heijnen



verbonden. Zo ook het schoolgebouw van de ‘Zusters van Amersfoort’ die het voormalige klooster⁵ op de hoek Oosteinde-Oranje Nassaustraat bewoonden. Op de eerste verdieping van het klooster was een kapel waar Leo een aantal jaren misdienaar is geweest.⁶ Achter die kapel bevonden zich de slaapzalen - met couchettes - van een bejaardenhuis dat eveneens gevestigd was in het klooster/school-complex.

Er heeft ook nog een scoutinggroep gezeten in de bovenzaal van het Forumtheater. Dat was ook van de kerk. Dan heb je in Voorburg ook nog de Livingstone-Miriam-groep. Zoals veel groepen tegenwoordig is ook die groep ontstaan uit een fusie. Ze zaten tot 1990 aan het Zwartepad, achter de Zwartelaan, maar moesten daar plaats maken voor woningbouw. Nu zitten ze aan de Tuinluststraat. De Orion-groep is ook ontstaan uit twee groepen die direct na de oorlog zijn opgericht. Tot 1987 zaten de verschillende onderdelen van Orion verspreid over Voorburg. Een deel zat in een clubhuis aan de Veurselaan, een ander deel was gehuisvest in de Tuinluststraat, achter station Voorburg. Het watergedeelte van de Orion zat in het oude gebouw van de Vlietschool aan de Vliet, bij de haven van Voorburg. Wegens de bouw van het bejaardenhuis moest deze locatie worden afgebroken. Er is toen een nieuw clubhuis gekomen aan de Veurselaan.’

Regelen en ritselen

Leo organiseerde veel voor de scouting. Om aan spullen voor een kamp te komen regelde hij wel dat de verken-

ners bij een tuinder komkommers mochten plukken, of dat ze bij de veiling doorgedraaide tomaten of andere spullen konden halen. Ook kon hij eens kisten vol met andijvie meenemen op kamp. Dan werd er de ene dag gekookte en de andere dag gestampde andijvie gegeten totdat je geen andijvie meer kon zien! Het vervoer naar het kamp ging meestal met (bedrijfs)auto’s die beschikbaar werden gesteld door lokale bedrijven. Dan werden er banken op een vrachtauto gezet en zo gingen de kinderen en de spullen naar het kamp. Dat kan tegenwoordig niet meer. Tegenwoordig wordt er oud papier opgehaald om financiële middelen bij elkaar te krijgen, maar dat bestond toen nog niet.

Hij ging eens kamperen met een groep die geen bestek bij zich bleek te hebben. Geen nood: hij ging bij wat mensen in de buurt langs van: ‘Jongens, heb je lepels en vorken voor me?’ Of hij organiseerde treinreisjes naar carnaval voor de oudere leden van de scouting, met opdrachten, waarbij hij er voor zorgde dat in Den Bosch een feestorkestje stond als ze langskwamen. Niet alleen met carnaval, maar ook daarbuiten slaagde hij er in excursies voor de scouting te regelen, naar een champignonkwekerij of wat dan ook. Ook kreeg hij het voor elkaar dat hij voor een feestje één dag de palmbomen kon lenen die bij Prinsjesdag in de Ridderzaal hadden gestaan. Een andere keer heeft hij voor de scouting de mooie bloemstukken gekregen die na een feest in het oude zwembad De Tobbe stonden! Het grootste wapenfeit op dit gebied is wel het volgende: ‘Op een gegeven moment, toen wij nog geen gebouw hadden, waren ze vanuit de gemeente bezig met de ontwikkeling van een gebouw voor het jeugdwerk aan de Veurselaan. Ik merkte dat de voorbereidingen daarvoor niet erg vlotten. Op een avond ben ik toen met een collega-bestuurder die ook hier op de Parkweg woonde naar een vergadering gegaan waar met mensen van de gemeente gesproken werd over dat nieuwe gebouw voor het jeugdwerk. We waren helemaal niet uitgenodigd en toen ze vroegen wat ik kwam doen zei ik ‘Ik kom voor het gebouw’, en na veel praten kwam ik ’s avonds thuis met het gebouw voor de scouting in mijn zak. Dat was een mooie binnenhaler. Zo zijn we op Haesburg terecht gekomen en daar zijn we met de Sint Martinusgroep blijven hangen.’ Het gebouw



De heer en mevrouw Heijnen tijdens het interview.

Foto Jos Engels

Leo Heijnen.

Foto Jos Engels

is daarna nog een keer vervangen. Na de fusie met de Hildegard werd het de Sint Maarten-Hildegardgroep. Die zit nog steeds aan de Veurselaan, sinds een aantal jaren in een nieuw stenen gebouw.

Regioraad

Leo was lid van de Regioraad, een overkoepelende organisatie voor Rijswijk, Voorburg en Leidschendam. In de regioraad zitten vertegenwoordigers van alle scoutinggroepen. De Regioraad moet de zaak bij elkaar houden en treedt op bij problemen van groepen. Ook stemt de Regioraad af met de buurgemeenten, bijvoorbeeld over de hoogte van de contributie. Ze stelt jaarlijks een begroting op. Volgens Leo wordt er de laatste jaren een beetje op geld bekknibbeld. Het landelijk bureau bestaat uit beroepskrachten die geld kosten en daarnaast zijn er ook gewestelijke locaties waar beroepskrachten werken. In Den Haag is dat opgeheven; ze zijn gefuseerd met Rotterdam. De besparingen die dat oplevert worden wel eerlijk verdeeld onder alle groepen binnen het gewest.

Scouting anno nu

Volgens Leo doen de scouts nog veel dingen hetzelfde als vijftig jaar geleden: buiten spelen, speurtochten maken, opdrachten uitvoeren, een logboek bijhouden. 'Het clubgebouw ziet er gezellig uit, ze organiseren veel zelf. Ze gaan nog steeds uit van het gedachtegoed van Baden Powell. Ze leren bijvoorbeeld op een primitieve manier vuur maken. Net als 'pionieren': knopen en sjorringen maken. Touwen liggen niet op een hoop, maar zijn echt nog keurig opgebonden. Die discipline is er. En als een lokaal verlaten wordt, dan is het ook opgeruimd. Dat is allemaal hetzelfde gebleven. Veel tradities zijn gebleven, zoals de opening en sluiting van de bijeenkomsten. Maar de oudere jongens organiseren wel een disco. Ze leren improviseren. Bij de scouting leer je veel. Ik vind dat een grote plus. Bijvoorbeeld normen en waarden, verstandig denken, rekening houden met een ander en oplossingen zoeken. Het is een leerschool voor je verdere leven.

Scouts komen uit alle geledingen van de bevolking, uit zowel welgestelde als eenvoudige gezinnen. Je ziet dat bijvoorbeeld als het kampgeld op tafel moet komen,

er waren vroeger al gezinnen die dat echt niet konden betalen en dat is nog steeds zo. Er zijn ook allochtone kinderen lid. Vanuit Scouting Nederland hebben ze een aantal jaren geleden geprobeerd om groepen voor niet-blanke kinderen op te zetten, maar dat was geen succes. Nu is de integratie van allochtone kinderen redelijk goed gelukt.'

Jantje Beton en andere inzamelingsacties

Volgens Leo loopt het goed met alle groepen in Voorburg, zeker als je dat vergelijkt met andere plaatsen in de omgeving. Het gaat volgens hem trouwens goed met de scouting in Nederland.

'Landelijk telt scouting nu zo'n 140.000 leden, schat ik. Nieuw kader stroomt redelijk makkelijk van onderaf door. We mogen niet mopperen. Scouts zijn tegenwoordig niet meer zo herkenbaar, ze timmeren niet aan de weg. We zijn meer bezig met de groepen onderling. Scouting maakt zich bijvoorbeeld sterk voor Jantje Beton en andere inzamelingsacties. De clubs krijgen de gelegenheid te collecteren, waarbij 50% naar het goede doel en 50% naar de eigen kas gaat. Bij de scouting is de bereidheid te collecteren groter dan bij bijvoorbeeld een volleybalvereniging. Zo'n vereniging werkt al gauw met sponsors, zelfstandig trekken ze haast niet op.' Naast de activiteiten voor de scouting, waaronder begrepen Jantje Beton, organiseert hij al jaren de St. Maartensoptocht. Vroeger stapte hij dan even het politiebureau

*Advertentie van Heijnen, nog onder de firmanaam van de zaak van zijn ouders.
Uit: Gids voor de parochianen van St. Maarten, Voorburg*

MANUFACTURENMAGAZIJN
"T ANKER"
Parkweg 294 — hoek Rembrandtlaan
Telefoon 778486
L. HEIJNEN
Heeft vele artikelen voor:
• Dames,
• Heren en
• Kinderen
Vraag alle inlichtingen in de winkel omtrent kousen- en sokkenkaart. Dit geeft U grote besparing

reau binnen. Bij binnenkomst zeiden ze al: 'Oh, u komt zeker voor de vergunning, dat regelen we wel even!' Dat is nu strak geregeld. Al maanden van tevoren is hij er al druk mee bezig, samen met andere vrijwilligers. Van fakkels zijn ze afgestapt vanwege de veiligheid. Met elkaar scharrelen ze de spullen bij elkaar, luidsprekers of wat er maar nodig is.

Militaire dienst

Volgens hem is het mede aan zijn contacten met legeraalmoezenier Verstraelen' te danken dat Leo zijn militaire dienstplicht op een plezierige en makkelijke manier heeft kunnen vervullen. Hij kwam voor zijn dienstplicht op in Zeeburg, Amsterdam en heeft nooit op zware 'kistjes' hoeven te lopen. Hij diende als soldaat der eerste klasse in de functie van magazijnbeheerder voor auto-onderdelen. Als fourageur was hij in de gelegenheid om veel te organiseren en te regelen voor de verschillende rangen en standen. Hij ervoer dat de fourageur een machtige positie bekleedt binnen de kazerne. Hij kreeg dan ook nooit een militaire straf. En iedere avond naar huis met een Voorburger die bij P&C in Amsterdam werkte en hem stevast een lift bezorgde. Het kon allemaal!

In Ermelo werd Leo ingezet bij het KMT, het Katholiek Militair Tehuis. 'Oók een mooi leven ...' Verder heeft hij een tijd doorgebracht bij de Graven-dienst van de Landmacht. Hier bestond zijn werk uit het opgraven en identificeren van gevallenen. Zo verrichtte hij onder andere opgravingen in de Oude Kerk van Amsterdam. Ook dit was geen onplezierige periode van zijn militaire diensttijd. Daarbij speelde ook mee dat er prettige collega's waren, zoals Ad Langebent en Wim Zaal, de broer van Frans Molenaar. 'Nee, ik heb best wel gesloft!' (soldatenjargon voor gebuft)

III Balans

De balans opmakend kan worden gesteld dat Leo Heijnen aan de Rembrandtrotonde in Voorburg een bijzondere winkel van Sinkel heeft opgebouwd met een gevarieerd assortiment, bestaande uit meer dan 1000 artikelen, aangeleverd door 65 verschillende leveranciers. De winkel lag vol met boeken, lakens, bril-



len, wenskaarten, kleding, lampen, spellen, batterijen, kranten, bestek, pantoffels en zo meer. Stoomgoed kon bij hem worden afgeleverd en schoenreparaties werden ook verzorgd. Op de kassabonnen stond: 'wij hebben bijna alles'. Hun zaak werd wel het kleinste warenhuis van Voorburg genoemd. Leo en zijn vrouw Nel lieten een klant niet graag met lege handen staan.

Het leven van Leo Heijnen speelde zich niet alleen af in en rond zijn eigen winkel. Eind jaren zestig was hij de mede-initiatiefnemer van de Winkeliersvereniging Parkweg/Rembrandtlaan waarbij 15 winkeliers/ondernemers zijn aangesloten. Jarenlang was hij als voorzitter de bindende factor, de stuwende kracht en de belangrijkste organisator van deze Winkeliersvereniging.

Daarnaast was Leo maatschappelijk erg betrokken en al vanaf de jaren vijftig van de vorige eeuw actief in velerlei maatschappelijke verbanden, met name binnen de scouting. Tussen 1970 en 1990 was hij voorzitter van scoutinggroep Martinus (later Hildegard-Martinus). In

*Het interieur van de winkel van Heijnen, zoals vele Voorburgers het zich herinneren.
Collectie familie Heijnen*

deze periode was hij mede-organisator van de jaarlijkse zomerkampen. Daarna werd hij secretaris van Scouting Regio Vlietstreek, waarbinnen 14 scoutinggroepen (met circa 1.400 scouts) uit Leidschendam, Voorburg en Rijswijk samenwerken op het gebied van trainingen, deskundigheidsbevordering en gezamenlijke activiteiten. Sinds 1970 organiseerde hij de jaarlijkse Jantje Beton-collecte en nog langer was hij betrokken bij de organisatie van de Sint Maarten fakkel- en lampionnenoptocht, die ieder jaar op 11 november wordt gehouden. Inmiddels is deze activiteit uitgegroeid tot een evenement waarbij tussen de 1.100 en 1.500 mensen, vaders en moeders met kinderen met lampionnen door de Voorburgse straten lopen, begeleid door muziekkorpsen en eindigen bij de Martinuskerk. Tevens is hij ruim vijftig jaar actief betrokken bij de St. Martinusparochie in Voorburg.

Niet alleen vanwege zijn bijzondere winkel genoot Heijnen brede bekendheid, maar ook zijn grote maatschappelijke inzet en verdiensten zijn niet onopgemerkt gebleven. Voor zijn vrijwilligerswerk voor de kerk heeft hij de Pauselijke onderscheiding *Pro Ecclesia Et Pontifice* ontvangen en aan het einde van zijn loopbaan viel hem een Koninklijke onderscheiding ten deel. Op 27 april 2012 verkreeg Leo L.M. Heijnen voor zijn brede maatschappelijke verdiensten het lidmaatschap in de Orde van Oranje Nassau, de bekroning van zijn rijke leven.

In oktober 2013 hield de zaak op te bestaan. Daarmee verdween bijna 90 jaar winkelgeschiedenis aan de Parkweg. Wenskaarten, lakens, kleding, lampen, enz. maakten daarna plaats voor medische en paramedische apparaten. Hopelijk hoeven Leo en Nel er weinig gebruik van te maken.

Noten

- 1 De familie Pols is een oude Voorburgse familie die op het Van Deventerplein woonde.
- 2 Van der Vethbank in Park Vreugd en Rust. De Van der Vethbank bestaat uit een rechthoekige houten zitbank, omgeven door rood metselwerk met een hardstenen afdekking. In de hardsteen is een tekst aangebracht: 'Van der Vethbank 1846-1926'. De bank werd door het gemeentebestuur van Voorburg aangeboden aan Wijnand Wouter van der Veth ter gelegenheid van zijn tachtigste verjaardag. Hij speelde een belangrijke rol in de sport in Voorburg en had de bijnaam 'Sportopa'.
- 3 Oosteinde 73.
- 4 Oosteinde 144.
- 5 R.K. klooster 'Mariagesticht' van de Zusters van Amersfoort, nu in gebruik als wijkcentrum.
- 6 Onder andere voor een legeraalmoezenier die regelmatig in de kloosterkapel de mis las. Het misdienaarschap had enkele voordelen. Zo mochten de kleine misdienaars mee met deze legeraalmoezenier, mgr. kolonel Verstraelen, als hij aan de andere kant van de Moerdijk de mis moest lezen. Op een ponton de Moerdijk over, in oorlogstijd, geflankeerd door militairen, dat maakte niet ieder kind mee!
- 7 Zie de voorgaande noot 6.

Colofon

Historische Vereniging Voorburg

Secretariaat: Postbus 49
2270 AA Voorburg
telefoon: 070 386 74 56
website: <http://www.historischeverenigingvoorburg.nl>
e-mailadres: info@historischeverenigingvoorburg.nl

Bestuur

dr. R.M.W. van Gelooven, *voorzitter*
ir. M.T.A.M. van der Lans, *secretaris*
ir. F.G.W. Steinhorst, *penningmeester*
dr. W.J.E. van de Graaff
mw. P.J. Kok
mw. drs. A.E. Oostdijk

Lidmaatschap 2014

25 euro

Penningmeester HVV te Voorburg

ING-rekening NL26 INGB 0000 2883 21
Rabobank te Voorburg
rekening NL37 RABO 0127 6787 43

Historisch Voorburg

Jaargang 20 (2014), nummer 1

Teksten

Arjen van Aalst
Jos Engels en Gerard Langerak
Helen en Siem Evenblij
Kees van der Leer
Bernard Woelderink

Redactie

Anne Jacobs
Gerard Langerak
Kees van der Leer
Peter Spannenburg

Redactieadres

Laan van Rustenburg 16
2271 XT Voorburg
telefoon: 070 386 84 95

Vormgeving basisstramien

Studio Tigges, Rijswijk

Opmaak en productie

Drukkerij Verloop, Alblasserdam

ISSN 1381 – 4672

Copyright

Overname van teksten uit ‘Historisch Voorburg’ is uitsluitend toegestaan na schriftelijke toestemming van de redactie.

De redactie heeft ernaar gestreefd de rechten met betrekking tot de afbeeldingen volgens de wettelijke bepalingen te regelen. Degenen die desondanks menen zekere rechten te kunnen doen gelden, kunnen zich alsnog tot de redactie wenden.



HISTORISCHE VERENIGING
Voorburg